

Istruzioni per l'uso

COMBINATO FRIGORIFERO/CONGELATORE



Italiano, 1



English, 13



Français, 25



Espanol, 37



Русский, 49

IN CH 310 AA VE I

Sommario

Installazione, 2

Posizionamento e collegamento

Descrizione dell'apparecchio, 3-4

Vista d'insieme

Pannello di controllo

Avvio e utilizzo, 5-6-7

Avviare l'apparecchio

Come muoversi nel display

Utilizzare al meglio il frigorifero

Utilizzare al meglio il congelatore

Manutenzione e cura, 8

Escludere la corrente elettrica

Pulire l'apparecchio

Evitare muffe e cattivi odori

Sbrinare l'apparecchio

Sostituire la lampadina

Precauzioni e consigli, 9

Sicurezza generale

Smaltimento

Risparmiare e rispettare l'ambiente

Anomalie e rimedi, 10

Assistenza, 11

Assistenza attiva 7 giorni su 7

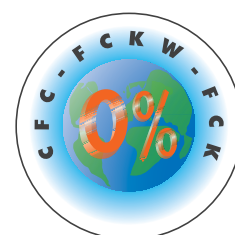

Installazione

! È importante conservare questo libretto per poterlo consultare in ogni momento. In caso di vendita, di cessione o di trasloco, assicurarsi che resti insieme all'apparecchio per informare il nuovo proprietario sul funzionamento e sui relativi avvertimenti.
! Leggere attentamente le istruzioni: ci sono importanti informazioni sull'installazione, sull'uso e sulla sicurezza.

Posizionamento e collegamento

Posizionamento

1. Posizionare l'apparecchio in un ambiente ben aerato e non umido.
2. Non ostruire le griglie posteriori di ventilazione: compressore e condensatore emettono calore e richiedono una buona aerazione per funzionare bene e contenere i consumi elettrici.
3. Lasciare l'apparecchio lontano da fonti di calore (la luce solare diretta, una cucina elettrica).

Collegamento elettrico

Dopo il trasporto, posizionare l'apparecchio verticalmente e attendere almeno 3 ore prima di collegarlo all'impianto elettrico. Prima di inserire la spina nella presa della corrente, accertarsi che:

- la presa abbia la messa a terra e sia a norma di legge;
- la presa sia in grado di sopportare il carico massimo di potenza della macchina, indicato nella targhetta caratteristiche posta nel vano frigorifero in basso a sinistra (es 150 W);
- la tensione di alimentazione sia compresa nei valori indicati nella targhetta caratteristiche, posta in basso a sinistra (es 220-240 V);
- la presa sia compatibile con la spina dell'apparecchio. In caso contrario richiedere la sostituzione della spina a un tecnico autorizzato (*vedi Assistenza*); non usare prolunghes e multiple.

! Ad apparecchio installato, il cavo elettrico e la presa della corrente devono essere facilmente raggiungibili.

! Il cavo non deve subire piegature o compressioni.

! Il cavo deve essere controllato periodicamente e sostituito solo da tecnici autorizzati (*vedi Assistenza*).

! L'azienda declina ogni responsabilità qualora queste norme non vengano rispettate.

Descrizione dell'apparecchio

Vista d'insieme

Le istruzioni sull'uso valgono per diversi modelli per cui è possibile che la figura presenti particolari differenti rispetto a quelli dell'apparecchio acquistato. La descrizione degli oggetti più complessi si trova nelle pagine seguenti.

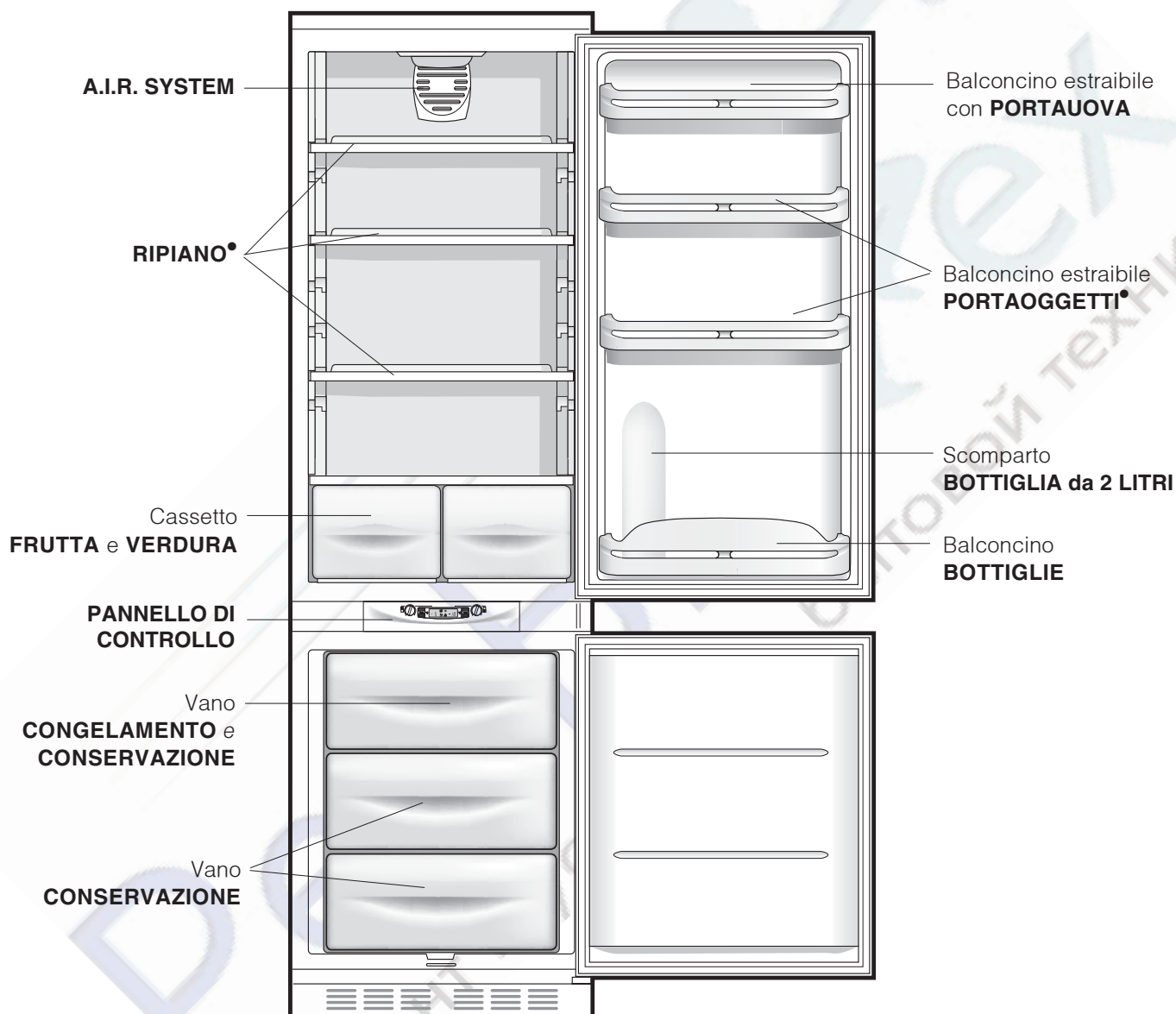

• Variabili per numero e/o per posizione.

Pannello di controllo

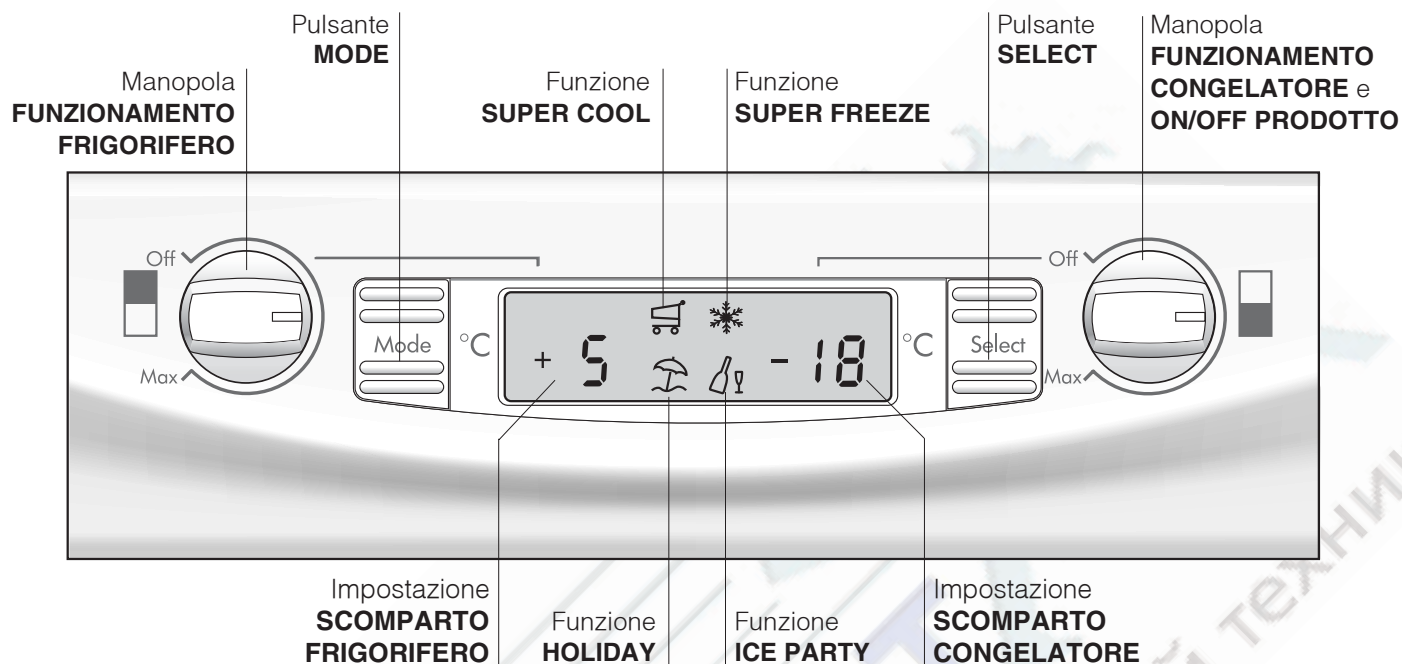

- Manopola **FUNZIONAMENTO FRIGORIFERO**
Gestisce l'accensione e lo spegnimento dello scomparto frigorifero e permette di impostare le relative temperature di funzionamento.
- Pulsante **MODE**
Consente lo spostamento all'interno del display per arrivare alle varie impostazioni/funzioni e lo spegnimento degli allarmi sonori.
- Impostazione **SCOMPARTO FRIGORIFERO**
Visualizza la temperatura impostata nel vano frigo e lo stato di OFF del comparto frigorifero (scritta OFF attiva).
- Funzione **SUPER COOL**
Visualizza lo stato (disattivato, selezionato o attivato) della funzione SUPER COOL (raffreddamento rapido del vano frigo).
- Funzione **HOLIDAY**
Visualizza lo stato (disattivato, selezionato o attivato) della funzione HOLIDAY (temperature ottimali con minimi consumi in caso di lunghe assenze).
- Funzione **SUPER FREEZE**
Visualizza lo stato (disattivato, selezionato o attivato) della funzione SUPER FREEZE (congelamento rapido).
- Funzione **ICE PARTY**
Visualizza lo stato (disattivato, selezionato o attivato) della funzione ICE PARTY (la massima rapidità nel raffreddare una bottiglia calda e servirla in tavola con l'apposito secchiello adatto a mantenerne la temperatura raggiunta).
- Impostazione **SCOMPARTO CONGELATORE**
Visualizza la temperatura impostata nel vano freezer e lo stato di OFF del prodotto (scritta OFF attiva).
- Pulsante **SELECT**
Consente la selezione/deselezione delle varie funzioni e lo spegnimento degli allarmi sonori.
- Manopola **FUNZIONAMENTO CONGELATORE e ON/OFF PRODOTTO**
Gestisce l'accensione e lo spegnimento dell'intero prodotto e permette di impostare le temperature di funzionamento nello scomparto freezer.

Avvio e utilizzo

Avviare l'apparecchio

! Prima di avviare l'apparecchio, seguire le istruzioni sull'installazione (vedi Installazione).

! Prima di collegare l'apparecchio pulire bene i vani e gli accessori con acqua tiepida e bicarbonato.

! L'apparecchio è provvisto di un controllo salvamatore che fa avviare il compressore solo dopo circa 8 minuti dall'accensione. Questo accade anche dopo ogni interruzione dell'alimentazione elettrica, volontaria o involontaria (black out).

Dopo aver collegato la spina alla presa di corrente accertarsi che il display sia acceso ((la manopola FUNZIONAMENTO CONGELATORE e ON/OFF PRODOTTO non deve essere su Off).

Scomparto congelatore

All'accensione del prodotto (ruotare la manopola FUNZIONAMENTO CONGELATORE e ON/OFF PRODOTTO fino ad impostare la temperatura di funzionamento voluta nel vano freezer) si consiglia di inserire la funzione SUPER FREEZE per accelerare il raffreddamento del vano; quando quest'ultimo avrà raggiunto la sua temperatura ottimale, la funzione si disattiverà e potrete introdurre nel congelatore i surgelati.

Scomparto frigorifero

All'accensione dello scomparto frigo (ruotare la manopola FUNZIONAMENTO FRIGORIFERO fino ad impostare la temperatura di funzionamento voluta nel vano frigorifero) si consiglia di inserire la funzione SUPER COOL per accelerare il raffreddamento del vano: dopo qualche ora potrete mettere i cibi nel frigorifero.

A.I.R. SYSTEM

È riconoscibile dalla presenza del dispositivo sulla parete superiore del vano frigorifero (vedi figura).

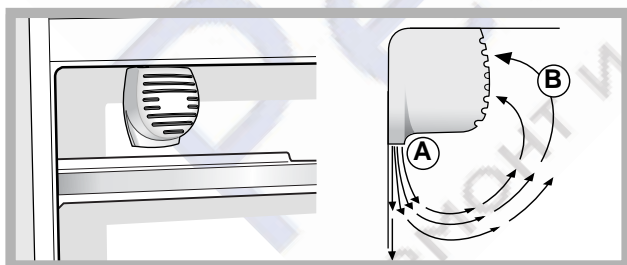

L'A.I.R. System consente un'ottima conservazione degli alimenti perché ripristina velocemente la temperatura dopo l'apertura della porta e distribuisce omogeneamente la temperatura: l'aria soffiata (A) si raffredda a contatto della parete fredda, mentre l'aria più calda (B) viene aspirata (vedi figura).

La parete posteriore si presenta coperta di brina o goccioline d'acqua a seconda che il compressore sia in funzione o in pausa.

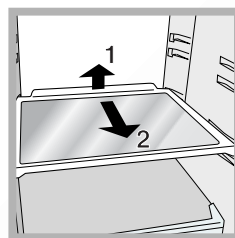

RIPIANI: pieni o a griglia. Sono estraibili e regolabili in altezza grazie alle apposite guide (vedi figura), per l'inserimento di contenitori o alimenti di notevole dimensione. Per regolare l'altezza non è necessario estrarre completamente il ripiano.

Utilizzare il display



Impostare la temperatura

Se il vano interessato è spento, sul relativo spazio di segnalazione sul display (Impostazione SCOMPARTO FRIGORIFERO e Impostazione SCOMPARTO CONGELATORE) apparirà la scritta OFF. Se il vano è acceso appariranno invece le temperature impostate in quel momento. Per modificarle agire direttamente sulla manopola relativa al vano interessato (Manopola FUNZIONAMENTO FRIGORIFERO e Manopola FUNZIONAMENTO CONGELATORE e ON/OFF PRODOTTO).

Le temperature impostabili per il comparto frigorifero vanno da +2°C a +8°C, mentre quelle per il comparto congelatore vanno da -18°C a -26°C. Gli incrementi o decrementi possibili sono comunque sempre di 1°C. Quando è attiva la funzione HOLIDAY non sono possibili regolazioni di temperatura, ma il prodotto si posiziona automaticamente alla regolazione ottimale per la situazione: +12°C per il comparto frigorifero (se attivo) e -18°C per il comparto congelatore.

Gestione delle funzioni



-  Simbolo della funzione nel normale funzionamento
-  Funzione selezionata (contorno lampeggiante)
-  Funzione attiva (contorno acceso)

Attivare/disattivare le funzioni

Premere il pulsante MODE tante volte quante sono necessarie a far lampeggiare il simbolo della funzione su cui si vuole agire: ciò indica che la funzione è selezionata e pronta ad essere attivata o disattivata. A questo punto si può gestire la funzione tramite il pulsante SELECT per attivarla o disattivarla.

NOTA: se non si dà conferma premendo il pulsante SELECT entro cinque secondi dall'ultima azione sul display, quest'ultimo tornerà a visualizzare la funzione come precedentemente impostata ad indicare che nessuna modifica è stata impostata.

La funzione SUPER COOL è legata al comparto frigorifero e quando questo è spento non sarà consentita alcuna azione su tale funzione; altre prevedono un funzionamento che può creare dei conflitti (ad esempio quando vengono attivate contemporaneamente le funzioni HOLIDAY e SUPER FREEZE), in questo caso si tiene conto di una priorità già stabilita in modo da aiutarvi nella gestione del prodotto.

La funzione SUPER FREEZE prevede due modalità di attivazione (vedere il paragrafo relativo alla gestione del reparto congelatore).

Attivare/disattivare della modalità DEMO:

Per fare una dimostrazione del funzionamento del display mantenendo il prodotto spento, si può attivare la modalità DEMO.

Attivazione:

- posizionare la manopola FUNZIONAMENTO CONGELATORE e ON/OFF PRODOTTO su Off;
- tenere premuti i due pulsanti "Select" e "Mode" per circa 5 secondi, fino a che si sente un suono e lampeggiano le due scritte "OFF" e "OFF" nel display; queste scritte lampeggiano per tutto il tempo che la funzione DEMO è attiva.

Disattivazione:

- posizionare la manopola FUNZIONAMENTO CONGELATORE e ON/OFF PRODOTTO su Off;
- tenere premuti i due pulsanti "Select" e "Mode" per circa 5 secondi, fino a che si sente un suono e le due scritte "OFF" e "OFF" nel display smettono di lampeggiare.

Funzione holiday

Se si parte per un periodo di vacanza non è necessario spegnere l'apparecchio perché è dotato di una funzione che permette, con bassi consumi elettrici, di mantenere la temperatura del vano frigorifero intorno ai 15°C (per proteggere dal caldo trucchi e cosmetici); la temperatura del congelatore va impostata sul minimo, indispensabile per la conservazione degli alimenti. Per attivare la funzione HOLIDAY *vedi Utilizzare il Display.*

Utilizzare al meglio il frigorifero

- Per regolare la temperatura utilizzare la manopola FUNZIONAMENTO FRIGORIFERO (*vedi Descrizione*).
- Attivare la funzione SUPER COOL (raffreddamento rapido) per abbassare la temperatura in poco tempo, per esempio quando il vano viene riempito dopo una grossa spesa. La funzione si disattiva automaticamente trascorso il tempo necessario.
- Inserire soltanto alimenti freddi o appena tiepidi, non caldi (*vedi Precauzioni e consigli*).
- Ricordarsi che gli alimenti cotti non si mantengono più a lungo di quelli crudi.
- Non inserire liquidi in recipienti scoperti: provocherebbero un aumento di umidità con conseguente formazione di condensa.

Utilizzare al meglio il congelatore

- Per regolare la temperatura utilizzare la manopola FUNZIONAMENTO CONGELATORE e ON/OFF PRODOTTO (*vedi Descrizione*).
- Non ricongelare alimenti che stanno per scongelare o scongelati; tali alimenti devono essere cotti per essere consumati (entro 24 ore).
- Gli alimenti freschi da congelare non devono essere posti a contatto con quelli già congelati; vanno sistemati nel vano superiore CONGELAMENTO e CONSERVAZIONE dove la temperatura scende sotto i -18°C e garantisce una buona velocità di congelamento.
- Non mettere nel congelatore bottiglie di vetro contenenti liquidi, tappate o chiuse ermeticamente, perché potrebbero rompersi.
- La quantità massima giornaliera di alimenti da congelare è indicata sulla targhetta caratteristiche, posta nel vano frigorifero in basso a sinistra (esempio: Kg/24h 4).
- Per congelare (se il congelatore è già in funzione):
 - Per piccole quantità, inferiori alla capacità massima indicata sulla targhetta caratteristiche (posta in basso a sinistra, accanto alla verduriera), attivate dal display la funzione SUPER FREEZE nella sua modalità "24 ore" e introducete i cibi da congelare. Per attivare la funzione premere il pulsante MODE tante volte quante sono necessarie a far lampeggiare il simbolo del SUPER FREEZE e, quindi, premere il pulsante SELECT per rendere attiva la funzione. Dopo 24 ore, o una volta raggiunte le temperature ottimali, la funzione di congelamento rapido si disinserisce automaticamente.
 - Per grossi quantitativi di cibi da congelare (fino al carico massimo indicato nella targhetta delle caratteristiche posta in basso a sinistra, accanto alla verduriera) attivate dal display la funzione SUPER FREEZE nella sua modalità "48 ore". Per attivare la funzione premere il pulsante MODE tante volte quante sono necessarie a far lampeggiare il simbolo del SUPER FREEZE e, quindi, mantenere premuto per più di tre secondi il pulsante SELECT per rendere attiva la funzione (il simbolo SUPER FREEZE inizia a lampeggiare lentamente). Dopo 24 ore il simbolo della funzione smetterà di lampeggiare e tornerà fisso; a questo punto potete introdurre i cibi da congelare. Dopo altre 24 ore la funzione si disinserirà automaticamente.

- Al fine di ottenere un spazio maggiore nel reparto freezer potete togliere i cassetti dalle loro sedi sistemando gli alimenti negli spazi disponibili.

! Durante il congelamento evitare di aprire la porta.

! In caso di interruzione di corrente o di guasto, non aprire la porta del congelatore: in questo modo congelati e surgelati si conserveranno senza alterazioni per circa 9-14 ore.



ICE PARTY: per portare a giusta temperatura una bottiglia di spumante o champagne. Inserire la bottiglia nel secchiello già congelato all'interno del vano CONGELAMENTO e CONSERVAZIONE e selezionare la funzione sul display.

Estrarre la bottiglia quando segnalato.

Il secchiello può essere utilizzato per servire la bottiglia mantenendola fresca.

Manutenzione e cura

Escludere la corrente elettrica

Durante i lavori di pulizia e manutenzione è necessario isolare l'apparecchio dalla rete di alimentazione:

1. posizionare la manopola FUNZIONAMENTO CONGELATORE e ON/OFF PRODOTTO su Off;
2. staccare la spina dalla presa.

! Se non si segue questa procedura può scattare l'allarme: esso non è sintomo di anomalia. Per ripristinare il normale funzionamento è sufficiente posizionare la manopola FUNZIONAMENTO CONGELATORE e ON/OFF PRODOTTO sul valore desiderato. Per isolare l'apparecchio procedere seguendo i punti 1 e 2.

Pulire l'apparecchio

- Le parti esterne, le parti interne e le guarnizioni in gomma possono essere pulite con una spugnetta imbevuta di acqua tiepida e bicarbonato di sodio o sapone neutro. Non usare solventi, abrasivi, candeggina o ammoniaca.
- Gli accessori estraibili possono essere messi a bagno in acqua calda e sapone o detersivo per piatti. Sciacquarli e asciugarli con cura.

Evitare muffe e cattivi odori

- L'apparecchio è fabbricato con materiali igienici che non trasmettono odori. Per mantenere questa caratteristica è necessario che i cibi vengano sempre protetti e chiusi bene. Ciò eviterà anche la formazione di macchie.
- Nel caso si voglia spegnere l'apparecchio per un lungo periodo, pulire l'interno e lasciare le porte aperte.

Sbrinare l'apparecchio

! Attenersi alle istruzioni sottostanti.

Per sbrinare l'apparecchio non usare oggetti taglienti ed appuntiti che potrebbero danneggiare irrimediabilmente il circuito refrigerante.

Sbrinare il vano frigorifero

Il frigorifero è dotato di sbrinamento automatico: l'acqua viene convogliata verso la parte posteriore da un apposito foro di scarico (vedi figura) dove il calore prodotto dal compressore la fa evaporare. L'unico intervento da fare periodicamente consiste nel pulire il foro di scarico affinché l'acqua possa defluire liberamente.

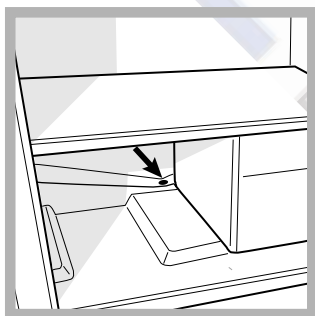

Sbrinare il vano congelatore

Se lo strato di brina è superiore ai 5 mm è necessario effettuare lo sbrinamento manuale.

1. Un giorno prima attivare la funzione SUPER FREEZE nella sua modalità 24 ore; serve a dare agli alimenti un salutare "colpo di freddo" in più. Dopo 24 ore la funzione di congelamento si disinserisce automaticamente ma potete disinserirla voi.
2. Spegnete il prodotto agendo sulla manopola FUNZIONAMENTO CONGELATORE e ON/OFF PRODOTTO.
! questa operazione spegne tutto l'apparecchio (reparto frigorifero compreso).
3. Avvolgete tutti i surgelati e i congelati in carta da giornale mettendoli o in un altro frigorifero o in un luogo fresco.
4. Lasciate aperta la porta in modo che la brina si scioglia del tutto, aiutandola con dei contenitori pieni di acqua tiepida.

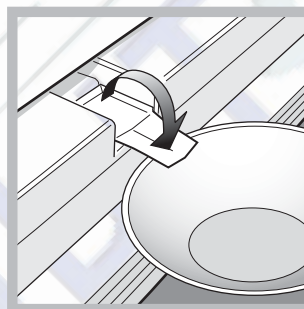

5. Alcuni apparecchi sono dotati del SISTEMA DRAIN per convogliare l'acqua all'esterno: lasciare che l'acqua defluisca in un contenitore (vedi figura).
6. Pulire e asciugare con cura il vano congelatore prima di riaccendere l'apparecchio.

! Ricordatevi che il motore può non partire immediatamente ma dopo circa 8 minuti.

7. Prima di inserire i cibi nel vano congelatore attendere circa 2 ore per il ripristino delle condizioni ideali di conservazione.

Sostituire la lampadina

Per sostituire la lampadina di illuminazione del vano frigorifero, staccare la spina dalla presa di corrente. Seguire le istruzioni riportate qui sotto.

Accedere alla lampada (A) svitando la vite

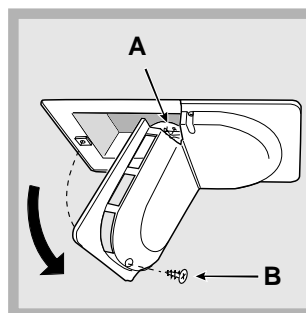

di fissaggio (B) posizionata nella parte posteriore del comprilampada, come indicato (vedi figura). Sostituirla con una analoga, di potenza non superiore a 15 W.



Precauzioni e consigli



! L'apparecchio è stato progettato e costruito in conformità alle norme internazionali di sicurezza. Queste avvertenze sono fornite per ragioni di sicurezza e devono essere lette attentamente.

 Questa apparecchiatura è conforme alle seguenti Direttive Comunitarie:
- 73/23/CEE del 19/02/73 (Bassa Tensione) e successive modificazioni;
- 89/336/CEE del 03/05/89 (Compatibilità Elettromagnetica) e successive modificazioni.
 - 2002/96/CE..

Sicurezza generale

- L'apparecchio è stato concepito per un uso di tipo non professionale all'interno dell'abitazione.
- L'apparecchio deve essere usato per conservare e congelare cibi, solo da persone adulte e secondo le istruzioni riportate in questo libretto.
- L'apparecchio non va installato all'aperto, nemmeno se lo spazio è riparato, perché è molto pericoloso lasciarlo esposto a pioggia e temporali.
- Non toccare l'apparecchio a piedi nudi o con le mani o i piedi bagnati o umidi.
- Non toccare le parti interne raffreddanti: c'è pericolo di ustionarsi o ferirsi.
- Non staccare la spina dalla presa della corrente tirando il cavo, bensì afferrando la spina.
- È necessario staccare la spina dalla presa prima di effettuare operazioni di pulizia e manutenzione. Non è sufficiente portare le manopole per la regolazione della temperatura sulla posizione 0 (apparecchio spento) per eliminare ogni contatto elettrico.
- In caso di guasto, in nessun caso accedere ai meccanismi interni per tentare una riparazione.
- Non utilizzare, all'interno degli scomparti conservatori di cibi congelati, utensili taglienti ed appuntiti o apparecchi elettrici se non sono del tipo raccomandato dal costruttore.
- Non mettere in bocca cubetti appena estratti dal congelatore.
- Questo apparecchio non è da intendersi adatto all'uso da parte di persone (incluso bambini) con ridotte capacità fisiche, sensoriali o mentali, o prive di esperienza e conoscenza, a meno che siano state supervisionate o istruite riguardo all'uso dell'apparecchio da una persona responsabile della loro sicurezza. I bambini dovrebbero essere supervisionati per assicurarsi che non giochino con l'apparecchio.
- Gli imballaggi non sono giocattoli per bambini.

Smaltimento

- Smaltimento del materiale di imballaggio: attenersi alle norme locali, così gli imballaggi potranno essere riutilizzati.
- La direttiva Europea 2002/96/CE sui rifiuti di apparecchiature elettriche ed elettroniche (RAEE), prevede che gli elettrodomestici non debbano essere smaltiti nel normale flusso dei rifiuti solidi urbani. Gli apparecchi dismessi devono essere raccolti separatamente per ottimizzare il tasso di recupero e riciclaggio dei materiali che li compongono ed impedire potenziali danni per la salute e l'ambiente. Il simbolo del cestino barrato è riportato su tutti i prodotti per ricordare gli obblighi di raccolta separata. Per ulteriori informazioni, sulla corretta dismissione degli elettrodomestici, i detentori potranno rivolgersi al servizio pubblico preposto o ai rivenditori.

Risparmiare e rispettare l'ambiente

- Installare l'apparecchio in un ambiente fresco e ben aerato, proteggerlo dall'esposizione diretta ai raggi solari, non disporlo vicino a fonti di calore.
- Per introdurre o estrarre gli alimenti, aprire le porte dell'apparecchio il più brevemente possibile. Ogni apertura delle porte causa un notevole dispendio di energia.
- Non riempire con troppi alimenti l'apparecchio: per una buona conservazione, il freddo deve poter circolare liberamente. Se si impedisce la circolazione, il compressore lavorerà continuamente.
- Non introdurre alimenti caldi: alzerebbero la temperatura interna costringendo il compressore a un grosso lavoro, con grande spreco di energia elettrica.
- Sbrinare l'apparecchio qualora si formasse del ghiaccio (*vedi Manutenzione*); uno spesso strato di ghiaccio rende più difficile la cessione di freddo agli alimenti e fa aumentare il consumo di energia.
- Mantenere efficienti e pulite le guarnizioni, in modo che aderiscano bene alle porte e non lascino uscire il freddo (*vedi Manutenzione*).

Anomalie e rimedi

Può accadere che l'apparecchio non funzioni. Prima di telefonare all'Assistenza (*vedi Assistenza*), controllare che non si tratti di un problema facilmente risolvibile aiutandosi con il seguente elenco.

Anomalie:

Il DISPLAY non si accende.

Il motore non parte.

Il frigorifero e il congelatore raffreddano poco.

Nel frigorifero gli alimenti si gelano.

Il motore funziona di continuo.

L'apparecchio emette molto rumore.

Sul fondo del frigo c'è dell'acqua.

Allarme porta aperta.

Allarme per riscaldamento anomalo del freezer.

Possibili cause / Soluzione:

- La spina non è inserita nella presa della corrente o non abbastanza da fare contatto, oppure in casa non c'è corrente.

- L'apparecchio è dotato di un controllo salvamotore (*vedi Avvio e utilizzo*).

- Le porte non chiudono bene o le guarnizioni sono rovinate.
- Le porte vengono aperte molto spesso.
- Le manopole FUNZIONAMENTO non sono in posizione corretta (*vedi Descrizione*).
- Il frigorifero o il congelatore sono stati riempiti eccessivamente.

- La manopola FUNZIONAMENTO FRIGORIFERO non è in posizione corretta (*vedi Descrizione*).
- Gli alimenti sono a contatto con la parete posteriore.

- Sono state attivate le funzioni SUPER COOL e/o SUPERFREEZE e/o ICE PARTY (*vedi Descrizione*).
- La porta non è ben chiusa o viene aperta di continuo.
- La temperatura dell'ambiente esterno è molto alta.

- Il gas refrigerante interno produce un leggero rumore anche quando il compressore è fermo: non è un difetto, è normale.

- Il foro di scarico dell'acqua è otturato (*vedi Manutenzione*).

Nel caso in cui la porta del frigorifero rimane aperta per un tempo superiore ai due minuti la lampada di illuminazione interna inizia a lampeggiare; dopo alcuni secondi è emesso un segnale acustico che è possibile tacitare chiudendo la porta o premendo il pulsante SELECT. Se la porta rimane aperta per più di 4 minuti la lampada inizia a lampeggiare più velocemente.

1. Per segnalare un eccessivo riscaldamento del freezer (es. momentaneo black out) viene emesso un segnale acustico e compare un messaggio sul display "A1" a segnalare un pericoloso riscaldamento. Per non far ricongelare il cibo, il freezer si manterrà ad una temperatura intorno a 0°C, permettendovi di consumare gli alimenti entro le 24 ore o di ricongelarli previa cottura. Si può spegnere il segnale acustico premendo semplicemente il pulsante SELECT. Per tornare al normale funzionamento e cancellare il messaggio sul display si dovrà spegnere e riaccendere il prodotto, agendo sulla manopola FUNZIONAMENTO CONGELATORE e ON/OFF PRODOTTO.

2. Se la temperatura continua a salire verso valori eccessivamente alti viene emesso nuovamente il segnale acustico e compare un altro messaggio sul display "A2" a segnalare l'eccessivo riscaldamento. Si consiglia di verificare lo stato del cibo, potrebbe essere necessario gettarlo. In ogni caso il cibo non va ricongelato se non dopo cottura. Per non far ricongelare il cibo, il freezer verrà mantenuto ad una temperatura intorno a 0°C. Si può spegnere il segnale acustico premendo semplicemente il pulsante SELECT. Per tornare al normale funzionamento e cancellare il messaggio sul display si dovrà spegnere e riaccendere il prodotto, agendo sulla manopola FUNZIONAMENTO CONGELATORE e ON/OFF PRODOTTO.

Prima di contattare l'Assistenza:

- Verificare se l'anomalia può essere risolta autonomamente (*vedi Anomalie e Rimedi*).
- In caso negativo, contattare il Numero Unico Nazionale 199.199.199.

Comunicare:

- il tipo di anomalia
- il modello della macchina (Mod.)
- il numero di serie (S/N)

Queste informazioni si trovano sulla targhetta caratteristiche posta nel vano frigorifero in basso a sinistra.

modello				numero di serie			
Mod. RG 2330		TI	Cod. 93139180000	S/N 704211801			
230 - 240 V~	50 Hz	150 W	~ W	Fuse A	Max 15		
Total	340	75		Freez. Capac	Class		
Gross Bruto Brut		Gross Bruto Brut	Net Util Utile	Gross Bruto Brut	Poder de Cong kg/24 h 4,0	Clase N	Classe
Compr. Syst.	R 134 a	Test	Pressure HIGH-235				
Kompr.	kg 0,090	P.S-4	LOW 140				
Made in Italy 13918							

Assistenza Attiva 7 giorni su 7



Se nasce il bisogno di assistenza o manutenzione basta chiamare il Numero Unico Nazionale 199.199.199* per essere messi subito in contatto con il Centro Assistenza Tecnica più vicino al luogo da cui si chiama. È attivo 7 giorni su 7, sabato e domenica compresi, e non lascia mai inascoltata una richiesta.

* Al costo di 14,25 centesimi di Euro al minuto (iva inclusa) dal Lun. al Ven. dalle 08:00 alle 18:30, il Sab. dalle 08:00 alle 13:00 e di 5,58 centesimi di Euro al minuto (iva inclusa) dal Lun. al Ven. dalle 18:30 alle 08:00, il Sab. dalle 13:00 alle 08:00 e i giorni festivi, per chi chiama dal telefono fisso.

Per chi chiama da radiomobile le tariffe sono legate al piano tariffario dell'operatore telefonico utilizzato.

Le suddette tariffe potrebbero essere soggette a variazione da parte dell'operatore telefonico; per maggiori informazioni consultare il sito www.indesit.com.

195072698.02

01/2009 - Xerox Fabriano



Operating Instructions

REFRIGERATOR/FREEZER COMBINATION

GB

Contents



Italiano, 1



English, 13



Français, 25



Espanol, 37



Русский, 49

Installation, 14

Positioning and connection

Description of the appliance, 15-16

Overall view

Control panel

Start-up and use, 17-18-19-20

Starting the appliance

Using the display

Using the refrigerator to its full potential

Using the freezer to its full potential

Maintenance and care, 21

Switching the appliance off

Cleaning the appliance

Avoiding mould and unpleasant odours

Defrosting the appliance

Replacing the light bulb

Precautions and tips, 22

General safety

Disposal

Respecting and conserving the environment

Troubleshooting, 23

Assistance, 24

IN CH 310 AA VE I

 **INDESIT**



Installation

GB

! Before placing your new freezer into operation please read these operating instructions carefully. They contain important information for safe use, for installation and for care of the appliance.

! Please keep these operating instructions for future reference. Pass them on to possible new owners of the appliance.

Positioning and connection

Positioning

1. Place the appliance in a well-ventilated humidity-free room.
2. Do not obstruct the rear fan grills. The compressor and condenser give off heat and require good ventilation to operate correctly and save energy.

Electrical connections

After the appliance has been transported, carefully place it vertically and wait at least 3 hours before connecting it to the electricity mains. Before inserting the plug into the electrical socket ensure the following:

- The appliance is earthed and the plug is compliant with the law.
- The socket can withstand the maximum power of the appliance, which is indicated on the data plate located on the bottom left side of the fridge (e.g. 150 W).
- The voltage must be in the range between the values indicated on the data plate located on the bottom left side (e.g. 220-240V).
- The socket is compatible with the plug of the appliance. If the socket is incompatible with the plug, ask an authorised technician to replace it (*see Assistance*). Do not use extension cords or multiple sockets.

! Once the appliance has been installed, the power supply cable and the electrical socket must be easily accessible.

! The cable must not be bent or compressed.

! The cable must be checked regularly and replaced by authorised technicians only (*see Assistance*).

! The manufacturer declines any liability should these safety measures not be observed.

Description of the appliance

Overall view

GB

The instructions contained in this manual are applicable to different model refrigerators. The diagrams may not directly represent the appliance purchased. For more complex features, consult the following pages.

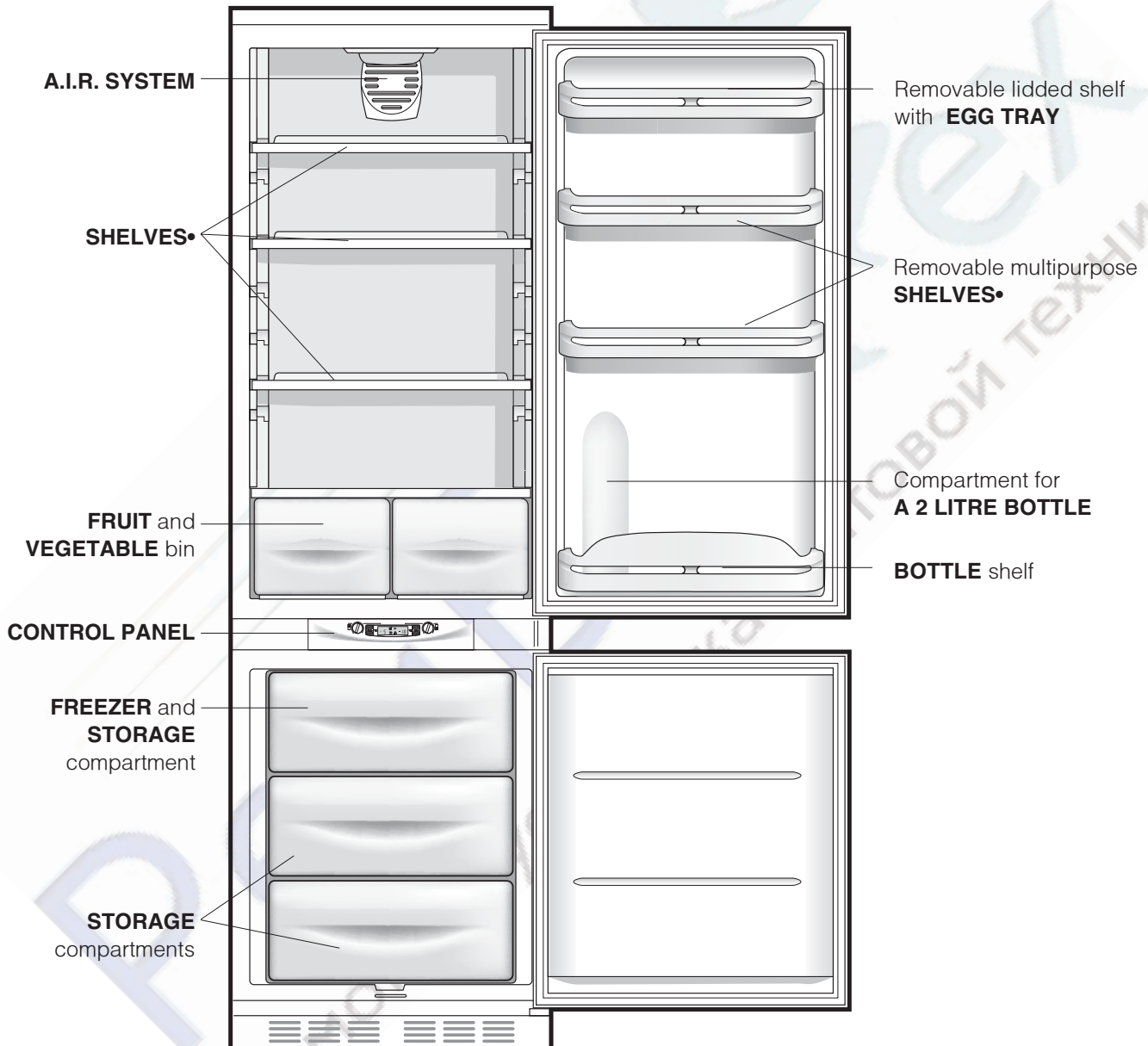

• Varies by number and/or position.

Control panel

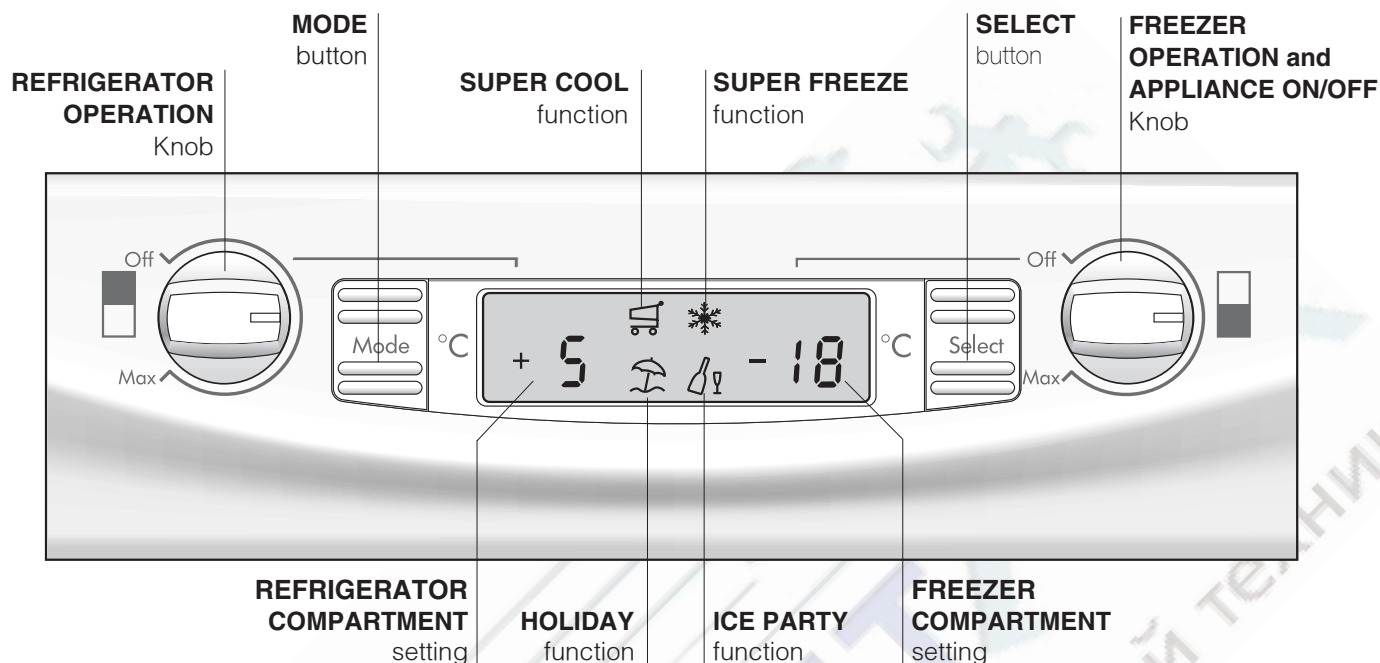

- REFRIGERATOR OPERATION Knob**
 This knob turns the refrigerator compartment on or off and enables you to set the relative operating temperatures.
- MODE button**
 This button allows you to navigate the display to have access to the various settings/functions and to turn off the alarm buzzers.
- REFRIGERATOR COMPARTMENT setting**
 Displays the temperature set in the fridge compartment and when the fridge compartment is turned OFF (word OFF indicated).
- SUPER COOL function**
 Displays the status (disabled, selected or enabled) of the SUPER COOL function (rapid cooling of the refrigerator compartment).
- HOLIDAY function**
 Displays the status (disabled, selected or enabled) of the HOLIDAY FUNCTION (optimal temperatures with the minimum consumption in the event of prolonged absence).
- SUPER FREEZE function**
 Displays the status (disabled, selected or enabled) of the SUPER FREEZE function (rapid freezing).
- ICE PARTY function**
 Displays the status (disabled, selected or enabled) of the ICE PARTY function (maximum speed in cooling a warm bottle and serving it at the table in the special bucket designed to maintain the temperature reached by the bottle).
- FREEZER COMPARTMENT setting**
 Displays the temperature set in the freezer compartment and when the appliance is turned OFF (word OFF indicated).
- SELECT button**
 This button selects/deselects the different functions and turns off the alarm buzzers.
- FREEZER OPERATION and APPLIANCE ON/OFF Knob**
 This knob turns the whole appliance on or off and enables you to set the freezer compartment operating temperatures.

Start-up and use

Starting the appliance

! Before starting the appliance, follow the installation instructions (see *Installation*).

! Before connecting the appliance, clean the compartments and accessories well with lukewarm water and bicarbonate.

! The appliance comes with a motor protection control system which makes the compressor start approximately 8 minutes after being switched on. The compressor also starts each time the power supply is cut off whether voluntarily or involuntarily (blackout).

Once you have plugged the appliance into the mains socket, make sure the display is on (the FREEZER COMPARTMENT knob must not be on Off).

Freezer compartment

When you turn the appliance on (by turning the FREEZER and APPLIANCE ON/OFF Knob to the required freezer compartment operating temperature), we recommend you enable the SUPER FREEZE function to speed up the cooling process inside the compartment; when the latter has reached the optimal temperature, the function will be disabled and you may place the frozen foods inside the freezer.

Refrigerator compartment

When you turn the refrigerator compartment on (by turning REFRIGERATOR OPERATION Knob to the required refrigerator compartment operating temperature), we recommend you enable the SUPER COOL function to speed up the cooling process inside the compartment: after a few hours, you may place food inside the refrigerator.

A.I.R. SYSTEM

It is recognizable due to the presence of the mechanism on the top part of the refrigerator compartment (see *diagram*).

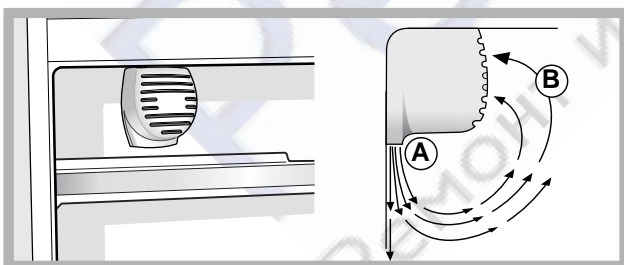

A.I.R. Systems maximises air circulation, improving the efficiency of the evaporator and helping to achieve the optimal temperature inside the refrigerator as quickly as possible each time it has been opened. The blown air (A) is cooled when it comes into contact with the cold wall, whereas the hotter air (B) is sucked up (see *diagram*).

The back wall may be covered in frost or droplets of water, depending on whether the compressor is in operation or whether it is paused.

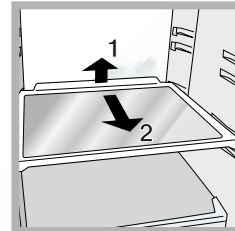

SHELVES: with or without grill. Due to the special guides the shelves are removable and the height is adjustable (see *diagram*), allowing easy storage of large containers and food. Height can be adjusted without complete removal of the shelf.

Using the display

Setting the temperature

If the compartment concerned is switched off, the word OFF will appear on the relative indication space on the display (REFRIGERATOR COMPARTMENT setting and FREEZER COMPARTMENT setting). If the compartment is switched on, then the temperatures set at that time will appear. To change them, turn the relative knob directly (REFRIGERATOR OPERATION Knob and FREEZER OPERATION and APPLIANCE ON/OFF Knob).

The refrigerator compartment can be set to between +2°C and +8°C, while the freezer compartment can be set to a temperature of between -18°C and -26°C. The temperature in both cases can be increased or decreased by 1°C at a time.

When the HOLIDAY function is enabled, temperature regulations cannot be made, but the appliance automatically sets itself to the best setting for the situation: +12°C for the refrigerator compartment (if enabled) and -18°C for the freezer compartment.

Function status    

 Function symbol during normal operation

 Function selected (outline flashing)

 Function enabled (outline on)

Enabling/disabling the functions

Press the MODE button as many times as necessary for the red outline of the function you wish to act on to light up: this indicates that the function has been selected and is ready to be enabled or disabled. Now you can enable or disable the selected function using the SELECT button.

! If you do not confirm your selection by pressing the SELECT button within five seconds of the last action performed on the display, the latter shall go back to displaying the function previously set and indicate that no new modification has been made.

The SUPER COOL function is linked to the refrigerator compartment and when the latter is switched off, no action whatsoever will be possible on the former, other functions foresee an operation that can create conflicts (for example, when the HOLIDAY and SUPER FREEZE functions are enabled simultaneously), in this case a pre-set priority is taken into consideration in order to help you operate the appliance.

The SUPER FREEZE function features a double mode of operation (see paragraph on operating the freezer compartment).

Enabling/disabling the DEMO mode:

To run a demonstration of the display operation while keeping the appliance turned off, just enable the DEMO mode.

Enabling:

- set the FREEZER OPERATION and APPLIANCE ON/OFF Knob to Off;
- keep the two buttons "Select" and "Mode" pressed for approximately 5 seconds, until you hear the buzzer and the two words "OFF" and "OFF" flash on the display; these words will flash for the entire duration the DEMO mode is enabled.

Disabling:

- set the FREEZER OPERATION and APPLIANCE ON/OFF Knob to Off;
- keep the two buttons "Select" and "Mode" pressed for approximately 5 seconds, until you hear the buzzer and the two words "OFF" and "OFF" on the display stop flashing.

Holiday function

To minimise energy usage when on holiday, it is not necessary to switch the appliance off. The appliance has a function which allows it to maintain the temperature of the refrigerator compartment at approximately 15°C (which can also be used to conserve make-up and beauty products). The freezer temperature must be set to the minimum value in order to preserve the food.

Using the refrigerator to its full potential

- Use the REFRIGERATOR OPERATION knob to adjust the temperature (*see Description*).
- Activate the SUPER COOL function to lower the temperature quickly. For example, when you place a large number of new food items inside a fridge, the internal temperature will rise slightly. The function quickly cools the groceries by temporarily reducing the temperature until it reaches the ideal level.
- Place only cold or lukewarm foods in the compartment, not hot foods (*see Precautions and tips*).
- Remember that cooked foods do not last longer than raw foods.
- Do not store liquids in open containers. They will increase humidity in the refrigerator and cause condensation to form.

Using the freezer to its full potential

- Use the FREEZER OPERATION and APPLIANCE ON/OFF Knob to adjust the temperature (*see Description*).
- Do not re-freeze food that is defrosting or that has already been defrosted. These foods must be cooked and eaten (within 24 hours).
- Fresh food that needs to be frozen must not come into contact with food that has already been defrosted. Fresh food must be stored in the top FREEZER and STORAGE compartment where the temperature drops below -18°C and guarantees rapid freezing.
- Do not place glass bottles which contain liquids, and which are corked or hermetically sealed in the freezer because they could break.
- The maximum quantity of food that may be frozen daily is indicated on the plate containing the technical properties located on the bottom left side of the refrigerator compartment (for example: Kg/24h: 4).
- To freeze (if the freezer is already operating):
 - For small quantities, less than the maximum capacity indicated on the data plate (situated on the lower left, next to the salad crisper), enable the SUPER FREEZE function on the display in the "24 hour" mode and insert the food to be frozen. To enable the function, press the MODE button as many times as necessary for the SUPER FREEZE symbol to start flashing and then press the SELECT button to enable the SUPER FREEZE function. After 24 hours, or once the optimal temperatures have been reached, the rapid freezing function is automatically disabled.
 - For large quantities of food to be frozen (up until the maximum load indicated on the data plate situated on the lower left, next to the salad crisper), enable the SUPER FREEZE function on the display in the "48 hours" mode: To enable the function, press the MODE button as many times as necessary for the SUPER FREEZE symbol to start flashing and then press the SELECT button for more than three seconds to ensure the function is enabled (symbol SUPER FREEZE function starts to flash slowly). After 24 hours, the function symbol will stop flashing and go back to being permanently lit; you can now insert the food to be frozen. After another 24 hours, the function will be disabled automatically.
- In order to create extra room inside the freezer compartment, the drawers may be removed and the food arranged in the resulting space.

! Do not open the door during freezing.

! If there is a power cut or malfunction, do not open the freezer door. This will help maintain the temperature inside the freezer, ensuring that foods are conserved for at least 9 -14 hours.



ICE PARTY: ensures bottles of sparkling wine or champagne reach the right temperature. Place the bottle in the pre-frozen ice bucket located inside the FREEZER and STORAGE compartment and select the function on the display.

Remove the bottle when the alert is given.

The bucket may be used to serve the bottle, keeping it cool after it has been removed from the appliance.

GB

Maintenance and care

GB

Switching the appliance off

During cleaning and maintenance it is necessary to disconnect the appliance from the electricity supply:

1. set the FREEZER OPERATION and APPLIANCE ON/OFF Knob on Off
2. pull the plug out of the socket

! If this procedure is not followed, the alarm may sound. This alarm does not indicate a malfunction. To restore normal operation, it is sufficient to set the FREEZER OPERATION and APPLIANCE ON/OFF knob on the desired value. To disconnect the appliance, follow point 1 and 2.

Cleaning the appliance

- The external and internal parts, as well as the rubber seals may be cleaned using a sponge that has been soaked in lukewarm water and bicarbonate of soda or neutral soap. Do not use solvents, abrasive products, bleach or ammonia.
- The removable accessories may be soaked in warm water and soap or dishwashing liquid. Rinse and dry them carefully.

Avoiding mould and unpleasant odours

- The appliance is manufactured with hygienic materials which are odour free. In order to maintain an odour free refrigerator and to prevent the formation of stains, food must always be covered or sealed properly.
- If you want to switch the appliance off for an extended period of time, clean the inside and leave the doors open.

Defrosting the appliance

! Follow the instructions below.

Do not use objects with sharp or pointed edges to defrost the appliance as these may damage the refrigeration circuit beyond repair.

Defrosting the refrigerator compartment

The refrigerator has an automatic defrosting function:

water is ducted to the back of the appliance by a special discharge outlet (see diagram) where the heat produced by the compressor causes it to evaporate. It is necessary to clean the discharge hole regularly so that the water can flow out easily.

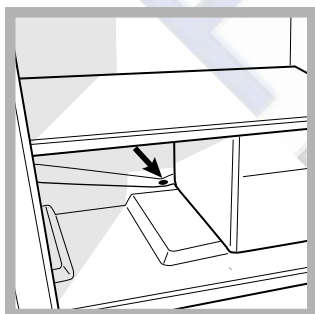

Defrosting the freezer compartment

If the frost layer is greater than 5 mm, it is necessary to defrost manually:

1. One day before enabling the SUPER FREEZE function in the 24-hour mode; it helps give the food a healthy extra "cold shock". After 24 hours, the freezing function is automatically disabled but you can disable it yourself.
2. Turn the appliance off by turning the FREEZER OPERATION and APPLIANCE ON/OFF knob.
! this operation switches off the whole appliance (including the fridge compartment).
3. Wrap frozen foods in newspaper and place them in another freezer or in a cool place.
4. Leave the door open until the frost has melted completely. This can be made easier by placing containers with lukewarm water in the freezer compartment.

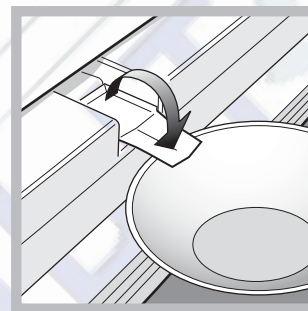

5. Certain appliances are fitted with the DRAIN SYSTEM to lead the water outside; insert the scraper into the slot provided at the bottom and let the water flow into a container (see diagram).

6. Clean and dry the freezer compartment carefully before switching the appliance on again.
! Remember that the motor will not start immediately, but rather after approximately 8 minutes.
7. Wait for approximately 2 hours, i.e. until the ideal storage conditions have been restored, before placing food in the freezer compartment.

Replacing the light bulb

To replace the light bulb in the refrigerator compartment, pull out the plug from the electrical socket. Follow the instructions below.

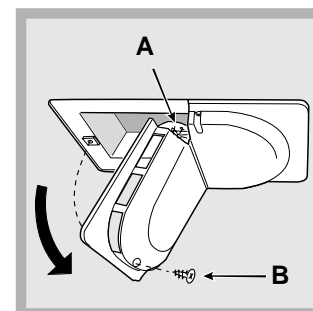

Access the light bulb (A) by unscrewing the fixing screw (B) which is located at the back of the lampcover, as shown (see diagram). Replace it with a similar light bulb, the power of which should not exceed 15W.

Precautions and tips

! The appliance was designed and manufactured in compliance with international safety standards. The following warnings are provided for safety reasons and must be read carefully.



This appliance complies with the following Community Directives:
- 73/23/EEC of 19/02/73 (Low Voltage) and subsequent amendments;
- 89/336/EEC of 03.05.89 (Electromagnetic Compatibility) and subsequent amendments;
- 2002/96/CE..



General safety

- The appliance was designed for domestic use inside the home and is not intended for commercial or industrial use.
- The appliance must be used to store and freeze food products by adults only and according to the instructions in this manual.
- The appliance must not be installed outdoors, even in covered areas. It is extremely dangerous to leave the appliance exposed to rain and storms.
- Do not touch the appliance with bare feet or with wet or moist hands and feet.
- Do not touch the internal cooling elements: this could cause skin abrasions or frost/freezer burns.
- When unplugging the appliance always pull the plug from the mains socket, do not pull on the cable.
- Before cleaning and maintenance, always switch off the appliance and disconnect it from the electrical supply. It is not sufficient to set the FREEZER OPERATION and APPLIANCE ON/OFF Knob on OFF (appliance off) to eliminate all electrical contact.
- In the case of a malfunction, under no circumstances should you attempt to repair the appliance yourself. Repairs carried out by inexperienced persons may cause injury or further malfunctioning of the appliance.
- Do not use any sharp or pointed utensils or electrical equipment - other than the type recommended by the manufacturer - inside the frozen food storage compartments.
- Do not put ice cubes taken directly from the freezer into your mouth.
- This appliance is not intended for use by persons (including children) with reduced physical, sensory or lack of experience and knowledge unless they have been given supervision or instruction concerning use of the appliance by a person responsible for their safety. Children should be supervised to ensure that they do not play with the appliance.
- Keep packaging material out of the reach of children! It can become a choking or suffocation hazard.

Disposal

- Observe local environmental standards when disposing packaging material for recycling purposes.
- The European Directive 2002/96/EC on Waste Electrical and Electronic Equipment (WEEE), requires that old household electrical appliances must not be disposed of in the normal unsorted municipal waste stream. Old appliances must be collected separately in order to optimise the recovery and recycling of the materials they contain and reduce the impact on human health and the environment. The crossed out "wheeled bin" symbol on the product reminds you of your obligation, that when you dispose of the appliance it must be separately collected. Consumers should contact their local authority or retailer for information concerning the correct disposal of their old appliance.

Respecting and conserving the environment

- Install the appliance in a fresh and well-ventilated room. Ensure that it is protected from direct sunlight and do not place it near heat sources.
- Try to avoid keeping the door open for long periods or opening the door too frequently in order to conserve energy.
- Do not fill the appliance with too much food: cold air must circulate freely for food to be preserved properly. If circulation is impeded, the compressor will work continuously.
- Do not place hot food directly into the refrigerator. The internal temperature will increase and force the compressor to work harder and will consume more energy.
- Defrost the appliance if ice forms (*see Maintenance*). A thick layer of ice makes cold transference to food products more difficult and results in increased energy consumption.
- Regularly check the door seals and wipe clean to ensure they are free of debris and to prevent cold air from escaping (*see Maintenance*).

GB

Troubleshooting

GB

If the appliance does not work, before calling for Assistance (*see Assistance*), check for a solution from the following list.

Malfunctions:

The display does not illuminate.

Possible causes / Solutions:

- The plug has not been inserted into the electrical socket, or not far enough to make contact, or there is no power in the house.

The motor does not start.

- The appliance comes with a motor protection control (*see Start-up and use*).

The refrigerator and the freezer do not cool well.

- The doors do not close properly or the seals are damaged.
- The doors are opened too frequently.
- The OPERATION knobs are not on the correct setting (*see Description*).
- The refrigerator or the freezer have been over-filled.

The food inside the refrigerator is beginning to freeze.

- The REFRIGERATOR OPERATION knob is not on the correct setting (*see Description*).
- The food is in contact with the back inside wall of the refrigerator.

The motor runs continuously.

- The SUPER COOL and/or SUPER FREEZE and/or ICE PARTY functions are enabled (*see Description*).
- The door is not closed properly or is continuously opened.
- The outside ambient temperature is very high.

The appliance makes a lot of noise.

- The internal refrigerant makes a slight noise even when the compressor is off. This is not a defect, it is normal.

There is water at the bottom of the refrigerator.

- The water discharge hole is blocked (*see Maintenance*).

Door open alarm.

Should the refrigerator door be left open for more than two minutes, the lamp inside the compartment will begin to flash; after a few seconds, an alarm buzzer is sounded. To silence this buzzer, just shut the door or press the SELECT button. Should the door remain open for more than 4 minutes, the lamp will flash more rapidly.

Abnormal freezer heating alarm.

1. To signal an excessive heating on the part of the freezer (e.g. momentary power failure), a buzzer will sound and a message comes up on the display "A1" to signal the dangerous heating of the compartment. To prevent food from refreezing, the freezer will try to maintain a temperature of 0°C, thus allowing you to use up the food within 24 hours or to cook them and then refreeze them. You can turn the buzzer off simply by pressing the SELECT button. To return to normal operation and cancel the message from the display, you need to turn the appliance off and on again, turning the appliance FREEZER OPERATION and APPLIANCE ON/OFF Knob.

1. If the temperature inside the freezer continues to rise to excessively high values, the buzzer will sound yet again and another message "A2" will come up on the display to signal the dangerous state of overheating. We recommend you check the conditions of the food, as it may be necessary to throw it away. In all cases, food should not be refrozen unless you cook it first. To prevent food from refreezing, the freezer will try to maintain a temperature of 0°C. The buzzer can be turned off by simply pressing the SELECT button. To return to normal operation and cancel the message from the display, you need to turn the appliance off and on again, turning the appliance FREEZER OPERATION and APPLIANCE ON/OFF Knob.

Before calling for Assistance:

- Check if the malfunction can be solved on your own (*see Troubleshooting*).
- If after all the checks, the appliance still does not operate or the problem persists, call the nearest Service Centre

GB

Communicating:

- type of malfunction
- appliance model (Mod.)
- serial number (S/N)

This information can be found on the data plate located on the bottom left side of the refrigerator compartment.

model serial number

Mod. RG 2330		TI	Cod. 93139180000		S/N 704211801	
240 V-	Hz	150 W	W	Fuse	A	Max 15
Total	340	75			Freez. Capac	Class
Gross Bruto Brut	Gross Bruto Brut	Net Util Util	Gross Bruto Brut	Poder de Cong	kg/24 h	4,0
Compr. Syst.	R 134 a	Test Pressure	HIGH-235			
Kompr.	kg 0,090	P.S-I.	LOW 140			
Made in Italy 13918						

Never call on unauthorized technicians and always refuse spare parts which are not originals.

195072698.02

01/2009 - Xerox Fabriano

GB



Mode d'emploi

COMBINE REFRIGERATEUR/CONGELATEUR

Sommaire

F



Italiano, 1



English, 13



Français, 25



Espanol, 37



Русский, 49

IN CH 310 AA VE I

Installation, 26

Mise en place et raccordement

Description de l'appareil, 27-28

Vue d'ensemble

Tableau de bord

Mise en marche et utilisation, 29-30-31

Mise en service de l'appareil

Comment se déplacer sur l'afficheur

Pour profiter à plein de votre réfrigérateur

Pour profiter à plein de votre congélateur

Entretien et soins, 32

Mise hors tension

Nettoyage de l'appareil

Contre la formation de moisissures et de mauvaises odeurs

Dégivrage de l'appareil

Remplacement de l'ampoule d'éclairage

Précautions et conseils, 33

Sécurité générale

Mise au rebut

Economies et respect de l'environnement

Anomalies et remèdes, 34

Assistance, 35

Installation

F

! Conservez ce mode d'emploi pour pouvoir le consulter à tout moment. En cas de vente, de cession ou de déménagement, veillez à ce qu'il suive l'appareil pour informer le nouveau propriétaire sur son fonctionnement et lui fournir les conseils correspondants.

! Lisez attentivement les instructions : elles contiennent des conseils importants sur l'installation, l'utilisation et la sécurité de votre appareil.

Mise en place et raccordement

Mise en place

1. Placez l'appareil dans une pièce bien aérée et non humide.
2. Ne bouchez pas les grilles d'aération arrière : le compresseur et le condensateur produisent de la chaleur et exigent une bonne aération pour bien fonctionner et réduire la consommation d'électricité.
3. Installez l'appareil loin de sources de chaleur (rayons directs du soleil, cuisinière électrique).

Raccordement électrique

Après le transport, placez l'appareil à la verticale et attendez au moins 3 heures avant de le raccorder à l'installation électrique. Avant de brancher la fiche dans la prise de courant, assurez-vous que :

- la prise est bien munie d'une terre conforme à la loi;
- la prise est bien apte à supporter la puissance maximale de l'appareil, indiquée sur la plaquette signalétique placée à l'intérieur du compartiment réfrigérateur en bas à gauche (ex. 150 W);
- la tension d'alimentation est bien comprise entre les valeurs indiquées sur la plaquette signalétique, placée en bas à gauche (ex. 220-240 V);
- la prise est bien compatible avec la fiche de l'appareil. En cas d'incompatibilité, faites remplacer la fiche par un technicien agréé (*voir Assistance*); n'utilisez ni rallonges ni prises multiples.

! Après installation de l'appareil, le câble électrique et la prise de courant doivent être facilement accessibles.

! Le câble ne doit être ni plié ni excessivement écrasé.

! Il doit être contrôlé périodiquement et ne peut être remplacé que par un technicien agréé (*voir Assistance*).

! Nous déclinons toute responsabilité en cas de non respect des normes énumérées ci-dessus.

Description de l'appareil

Vue d'ensemble

F

Ces instructions d'utilisation s'appliquent à plusieurs modèles, il se peut donc que les composants illustrés présentent des différences par rapport à ceux de l'appareil que vous avez acheté. Vous trouverez dans les pages suivantes la description des objets plus complexes.

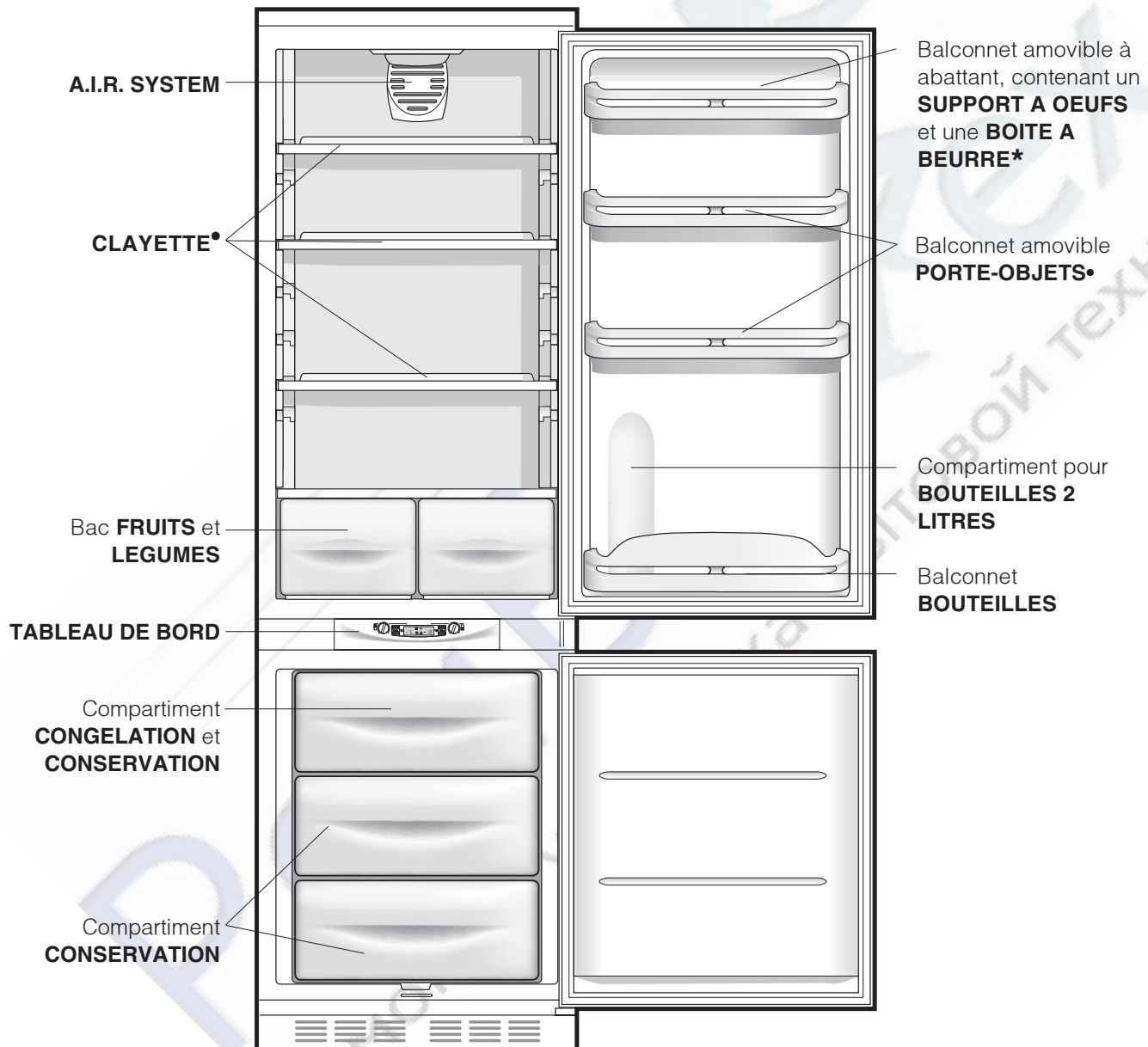

• Leur nombre et/ou leur emplacement peut varier.

* N'existe que sur certains modèles.

Tableau de bord

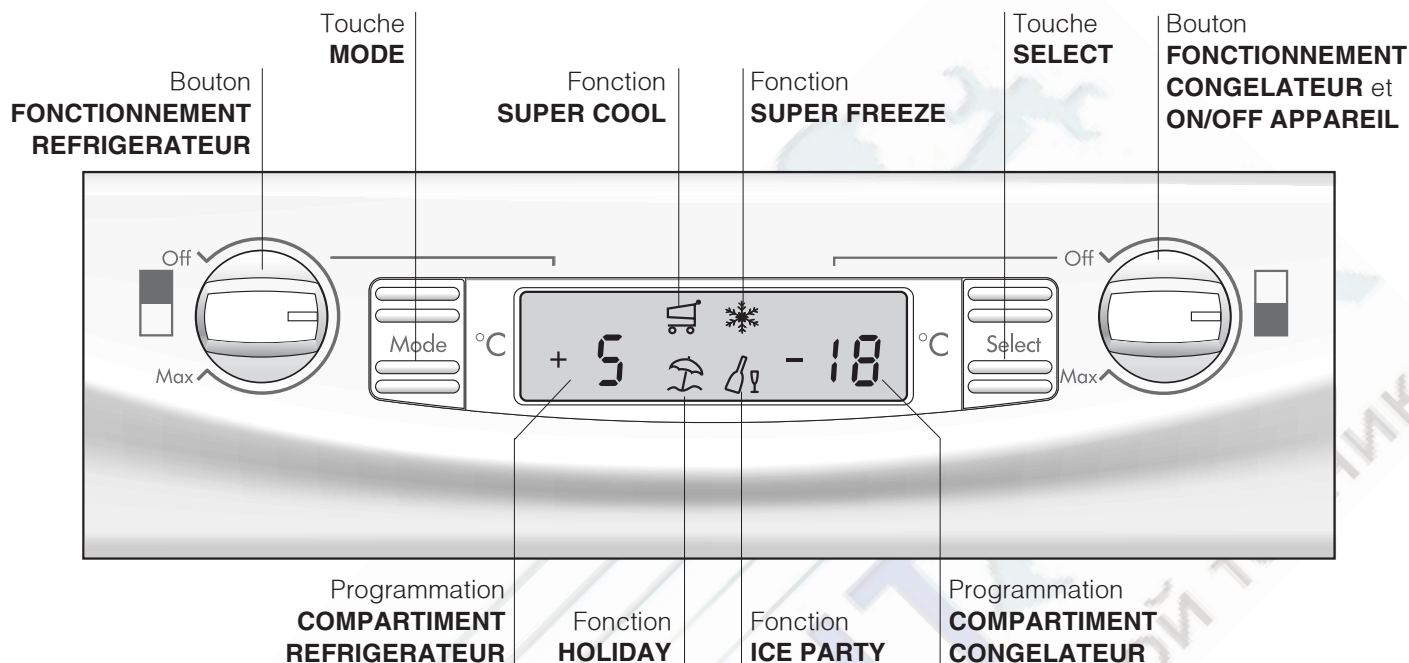

- **Bouton FONCTIONNEMENT REFRIGERATEUR**
C'est lui qui sert à brancher et à débrancher le compartiment réfrigérateur et à sélectionner les températures de fonctionnement.
- **Touche MODE**
Pour se déplacer sur l'afficheur et accéder aux sélections/fonctions disponibles et éteindre les alarmes sonores.
- **Programmation COMPARTIMENT REFRIGERATEUR**
Affiche la température sélectionnée dans le compartiment réfrigérateur et l'état de OFF du compartiment réfrigérateur (message OFF activé).
- **Fonction SUPER COOL**
Affiche l'état (désactivé, sélectionné ou activé) de la fonction SUPER COOL (refroidissement rapide du compartiment réfrigérateur).
- **Fonction HOLIDAY**
Affiche l'état (désactivé, sélectionné ou activé) de la fonction HOLIDAY (températures optimales à très faible consommation d'énergie en cas d'absence prolongée).
- **Fonction SUPER FREEZE**
Affiche l'état (désactivé, sélectionné ou activé) de la fonction SUPER FREEZE (congélation rapide).
- **Fonction ICE PARTY**
Affiche l'état (désactivé, sélectionné ou activé) de la fonction ICE PARTY (pour refroidir avec un maximum de rapidité une bouteille et la servir à table dans son rafraîchisseur spécial qui la maintiendra à la température atteinte).
- **Programmation COMPARTIMENT CONGELATEUR**
Affiche la température sélectionnée dans le compartiment freezer et l'état de OFF de l'appareil (message OFF activé).
- **Touche SELECT**
Pour sélectionner/désélectionner les fonctions et éteindre les alarmes sonores.
- **Bouton FONCTIONNEMENT CONGELATEUR et ON/OFF APPAREIL**
C'est lui qui sert à brancher et à débrancher l'appareil tout entier et à sélectionner les températures de fonctionnement dans le compartiment freezer.

Mise en marche et utilisation

Mise en service de l'appareil

! Avant de mettre l'appareil en service, suivez bien les instructions sur l'installation (voir Installation).

! Avant de brancher votre appareil, nettoyez bien les compartiments et les accessoires à l'eau tiède additionnée de bicarbonate.

! Cet appareil est équipé d'un système protège-moteur qui ne fait démarrer le compresseur que 8 minutes après son branchement. C'est ce qui se passera aussi après toute coupure de courant, volontaire ou involontaire (panne d'électricité).

Branchez la fiche à la prise de courant et vérifiez si l'afficheur est bien allumé (le bouton FONCTIONNEMENT CONGELATEUR et ON/OFF APPAREIL ne doit pas être sur OFF).

Compartiment congélateur

Lors de l'allumage de l'appareil (tournez le bouton FONCTIONNEMENT CONGELATEUR et ON/OFF APPAREIL pour sélectionner la température de fonctionnement souhaitée dans le compartiment freezer), sélectionnez la fonction SUPER FREEZE pour accélérer le refroidissement dans le compartiment, dès que ce dernier aura atteint sa température optimale, la fonction se désactivera et vous pourrez ranger vos surgelés à l'intérieur du congélateur.

Compartiment réfrigérateur

Lors de l'allumage de l'appareil (tournez le bouton FONCTIONNEMENT REFRIGERATEUR pour sélectionner la température de fonctionnement souhaitée dans le compartiment réfrigérateur), sélectionnez la fonction SUPER COOL pour accélérer le refroidissement dans le compartiment : au bout de quelques heures rangez les aliments dans le réfrigérateur.

A.I.R. SYSTEM

On le reconnaît à la présence d'un dispositif appliqué à la paroi dans le haut du compartiment réfrigérateur (voir figure).

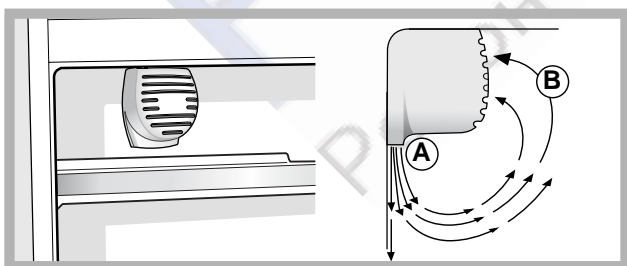

L'A.I.R. System permet une conservation optimale des aliments en rétablissant très rapidement la température

après chaque ouverture de porte et en la distribuant parfaitement à l'intérieur du compartiment : l'air soufflé (A) refroidit au contact de la paroi froide, tandis que l'air plus chaud (B) est aspiré (voir figure).

La paroi arrière est tour à tour couverte de givre ou de gouttelettes d'eau selon que le compresseur est en marche ou à l'arrêt.

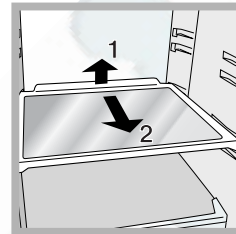

CLAYETTES: pleines ou grillagées.

Elles sont amovibles et réglables en hauteur grâce à des glissières spéciales (voir figure), pour le rangement de récipients ou d'aliments de grande dimension. Pour régler la hauteur, pas

besoin de sortir la clayette complètement.

Comment se déplacer sur l'afficheur

Sélection des températures



Si le compartiment concerné est éteint, le message OFF apparaîtra dans la partie correspondante de l'afficheur (Programmation COMPARTIMENT REFRIGERATEUR et Programmation COMPARTIMENT CONGELATEUR). Si le compartiment est branché, il y aura par contre affichage des températures sélectionnées à ce moment-là. Pour les modifier, servez-vous du bouton correspondant au compartiment concerné (Bouton FONCTIONNEMENT REFRIGERATEUR et Bouton FONCTIONNEMENT CONGELATEUR et ON/OFF APPAREIL).

Les températures pouvant être sélectionnées vont de +2°C à +8°C pour le compartiment réfrigérateur et de -18°C à 26°C pour le compartiment congélateur. Les augmentations ou diminutions possibles sont toujours de 1°C.

Quand la fonction HOLIDAY est activée, aucun réglage de température n'est plus possible, l'appareil se place automatiquement au réglage optimal correspondant : +12°C pour le compartiment réfrigérateur (s'il est activé) et -18°C pour le compartiment congélateur.

Gestion des fonctions



-  Symbole correspondant à la fonction fonctionnement normal.
-  Fonction sélectionnée (pourtour clignotant).
-  Fonction activée (pourtour allumé)

Activation/désactivation des fonctions

Appuyez sur la touche MODE autant de fois qu'il faut jusqu'à ce que le symbole de la fonction sur laquelle vous désirez agir se met à clignoter : ce qui indique que la fonction est sélectionnée et prête à être activée ou désactivée. Vous pouvez alors gérer la fonction à l'aide de la touche SELECT pour l'activer ou la désactiver. REMARQUE: si vous n'appuyez pas sur la touche SELECT pour confirmer dans les cinq secondes qui suivent votre dernière action sur l'afficheur, ce dernier reviendra à l'affichage de la fonction précédemment sélectionnée indiquant ainsi qu'aucune modification n'a été programmée.

La fonction SUPER COOL est rattachée au compartiment réfrigérateur, quand ce dernier est éteint aucune intervention n'est possible sur cette fonction; d'autres prévoient un fonctionnement pouvant créer des conflits (les fonctions HOLIDAY et SUPER FREEZE ne peuvent par exemple pas être activées en même temps), dans ce cas il y a une priorité déjà établie pour faciliter la gestion de l'appareil.

La fonction SUPER FREEZE prévoit deux modes d'activation (voir paragraphe correspondant à la gestion du compartiment congélateur).

Activation/désactivation du mode DEMO:

Pour une démonstration de fonctionnement de l'afficheur, appareil éteint, vous pouvez activer le mode DEMO.

Activation:

- positionnez le bouton températures du freezer sur 0;
- appuyez sur les deux touches "Select" et "Mode" pendant 5 secondes environ, jusqu'à ce qu'un signal sonore retentisse et que "OFF" et "OFF" se mettent à clignoter sur l'afficheur; ces derniers continueront à clignoter pendant toute la durée d'activation de la fonction DEMO.

Désactivation:

- positionnez le bouton températures du freezer sur 0;
- appuyez sur les deux touches "Select" et "Mode" pendant 5 secondes environ, jusqu'à ce qu'un signal sonore retentisse et que "OFF" et "OFF" cessent de clignoter sur l'afficheur.

Fonction holiday

Si vous partez en vacances, pas besoin d'éteindre votre appareil car il est équipé d'une fonction spéciale qui permet, avec une faible consommation d'électricité, de maintenir une température d'environ 15°C dans le compartiment réfrigérateur (pour protéger de la chaleur vos produits de beauté et de maquillage); réglez dans ce cas la température du congélateur sur une valeur minimale, indispensable à la conservation des aliments.

Pour profiter à plein de votre réfrigérateur

- Pour régler la température, utilisez le bouton FONCTIONNEMENT REFRIGERATEUR (*voir Description*).
- Appuyez sur la touche SUPER COOL (refroidissement rapide) pour faire baisser la température rapidement, par exemple quand vous remplissez le compartiment après avoir fait de grosses provisions. Cette fonction se désactive automatiquement une fois le temps écoulé.
- N'introduisez que des aliments froids ou à peine tièdes, jamais chauds (*voir Précautions et conseils*).
- Les aliments cuits contrairement à ce que l'on croit ne se conservent pas plus longtemps que les aliments crus.
- N'introduisez pas de récipients non fermés contenant des liquides : ces derniers entraîneraient une augmentation de l'humidité et la formation d'eau condensée.

Pour profiter à plein de votre congélateur

- Pour régler la température, utilisez le bouton FONCTIONNEMENT CONGELATEUR et ON/OFF APPAREIL (voir Description).
- Ne recongelez pas des aliments décongelés ou en cours de décongélation; il faut les faire cuire et les consommer (dans les 24 heures).
- Les aliments frais à congeler ne doivent pas être placés au contact d'aliments déjà congelés; il faut les stocker dans le compartiment supérieur CONGELATION et CONSERVATION où la température qui descend au-dessous de -18°C garantit une vitesse de congélation adéquate.
- Ne stockez pas dans votre congélateur des bouteilles en verre contenant des liquides, bouchées ou fermées hermétiquement, elles pourraient se briser.
- La quantité journalière maximale d'aliments pouvant être congelée est indiquée sur l'étiquette des caractéristiques, placée dans le compartiment réfrigérateur en bas à gauche (exemple : 4 Kg/24h).
- Pour congeler (si le congélateur est déjà en service):
 - Pour de petites quantités, inférieures à la charge maximum indiquée sur l'étiquette (placée en bas à gauche, à côté du bac à légumes), activez sur l'afficheur la fonction SUPER FREEZE en mode "24 heures" et introduisez les aliments à congeler. Pour activer la fonction, appuyez sur la touche MODE autant de fois qu'il faut jusqu'à ce que le symbole correspondant à SUPER FREEZE commence à clignoter, appuyez ensuite sur la touche SELECT pour activer la fonction. Au bout de 24 heures ou dès que les températures optimales ont été atteintes, la fonction congélation rapide se désactive automatiquement.
 - Pour de grosses quantités (jusqu'à la charge maximum indiquée sur l'étiquette placée en bas à gauche, à côté du bac à légumes) activez sur l'afficheur la fonction SUPER FREEZE en mode "48 heures". Pour activer la fonction, appuyez sur la touche MODE autant de fois qu'il faut jusqu'à ce que le symbole correspondant à SUPER FREEZE commence à clignoter, appuyez ensuite pendant plus de trois secondes de suite sur la touche SELECT pour activer la fonction (le symbole SUPER FREEZE commence à clignoter lentement). Au bout de 24 heures le symbole cesse de clignoter et passe au fixe ; introduisez alors les aliments à congeler. Au bout de 24 autres heures, la fonction se désactive automatiquement.

- Pour gagner de la place à l'intérieur du compartiment congélation, vous pouvez enlever les tiroirs et stocker vos aliments dans les espaces de rangement disponibles.

! Evitez d'ouvrir la porte pendant la phase de congélation.

! En cas de coupure de courant ou de panne, n'ouvrez pas la porte du congélateur : les produits surgelés et congelés se conserveront ainsi sans problème pendant 9 - 14 heures environ.



ICE PARTY: pour amener une bouteille de mousseux ou de champagne à sa température idéale.

Mettez la bouteille que vous avez placée dans le rafraîchisseur déjà congelé dans le compartiment CONGELATION et CONSERVATION et sélectionnez

la fonction sur l'afficheur.

Sortez la bouteille dès que le signal retentit.

Servez votre bouteille dans son rafraîchisseur pour la garder au frais.

Entretien et soin

F

Mise hors tension

Pendant les opérations de nettoyage et d'entretien, débranchez l'appareil du réseau d'alimentation:

1. amenez le bouton FONCTIONNEMENT CONGELATEUR et ON/OFF APPAREIL sur Off;
2. débranchez la fiche de la prise de courant.

! Si cette procédure n'est pas respectée, l'alarme peut se déclencher : ceci ne dénote pas une anomalie. Pour rétablir le fonctionnement correct de l'appareil, il suffit d'amener le bouton FONCTIONNEMENT CONGELATEUR et ON/OFF APPAREIL sur la valeur souhaitée. Pour isoler l'appareil, procédez comme indiqué aux points 1 et 2.

Nettoyage de l'appareil

- Nettoyez l'extérieur, l'intérieur et les joints en caoutchouc à l'aide d'une éponge imbibée d'eau tiède additionnée de bicarbonate de soude ou de savon neutre. N'utilisez pas de solvants, de produits abrasifs, d'eau de Javel ou d'ammoniaque.
- mettez tremper les accessoires amovibles dans de l'eau chaude additionnée de savon ou de liquide vaisselle. Rincez-les et essuyez-les soigneusement.

Contre la formation de moisissures et de mauvaises odeurs

- Cet appareil est fabriqué dans des matériaux hygiéniques qui ne transmettent pas d'odeur. Pour sauvegarder cette caractéristique, veillez à bien emballer et couvrir vos aliments. Vous éviterez par la même occasion la formation de taches.
- Si vous devez laisser votre appareil éteint pendant une période de temps prolongée, nettoyez-le bien l'intérieur et laissez les portes ouvertes.

Dégivrage de l'appareil

! Conformez-vous aux instructions suivantes.

Ne pas utiliser d'objets pointus et coupants pour dégivrer l'appareil, ils risqueraient d'endommager irréparablement le circuit réfrigérant.

Dégivrage du compartiment réfrigérateur

Le réfrigérateur est muni d'un système de dégivrage automatique: l'eau est acheminée vers la paroi arrière par un trou d'évacuation (voir figure) où la chaleur produite par le compresseur la fait évaporer. Il vous suffit de nettoyer périodiquement le trou d'évacuation pour permettre à l'eau de s'écouler normalement.

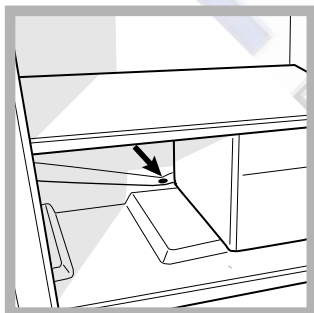

Dégivrage du compartiment congélateur

Si la couche de givre dépasse 5 mm, procédez à un dégivrage manuel:

1. Le jour précédent, activez la fonction SUPER FREEZE 24 heures; vous donnerez ainsi aux aliments un bon "coup de froid" supplémentaire. Au bout de 24 heures, la fonction congélation se désactive automatiquement mais vous pouvez aussi la désactiver vous-même sur l'écran.
2. Eteignez l'appareil en appuyant plus de deux secondes sur le bouton FONCTIONNEMENT CONGELATEUR et ON/OFF APPAREIL.
! Cette opération éteint l'appareil tout entier (compartiment réfrigérateur y compris).
3. Enveloppez vos produits surgelés ou congelés dans du papier et placez-les dans un endroit frais.
4. Laissez la porte ouverte jusqu'à ce que le givre fonde complètement; pour accélérer cette opération placez dans le compartiment congélateur des récipients d'eau tiède.

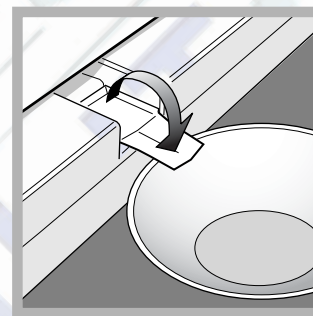

5. Certains de nos appareils sont équipés du SYSTEME DRAIN pour acheminer l'eau vers l'extérieur : glissez la raclette fournie dans la fente prévue dans le bas et laissez l'eau s'écouler dans un récipient (voir figure).

6. Nettoyez et séchez soigneusement le compartiment congélateur avant de rallumer l'appareil.
! N'oubliez pas que le moteur ne redémarre pas aussitôt mais seulement au bout de 8 minutes environ.
7. Avant de ranger vos aliments dans le compartiment congélateur, attendez environ 2 heures pour le rétablissement des conditions idéales de conservation des aliments.

Remplacement de l'ampoule d'éclairage

Pour remplacer l'ampoule d'éclairage du compartiment réfrigérateur, débranchez la fiche de la prise de courant. Suivez les indications fournies ci-dessous.

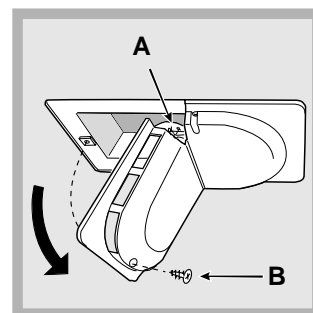

Pour remplacer l'ampoule (A) dévissez la vis de fixation (B) située dans la partie arrière du couvercle de protection de la lampe, comme indiqué (voir figure). Remplacez-la par une semblable dont la puissance ne dépasse pas 15 W.

Précautions et conseils



! L'appareil a été conçu et fabriqué conformément aux normes internationales de sécurité. Ces conseils sont fournis pour des raisons de sécurité et doivent être lus attentivement.

 Cet appareil est conforme aux Directives Communautaires suivantes :
- 73/23/CEE du 19/02/73 (Basse Tensione) et modifications suivantes;
- 89/336/CEE du 03/05/89 (Compatibilité Electromagnétique) et modifications suivantes;
- 2002/96/CE..



Sécurité générale

- Cet appareil a été conçu pour un usage familial, de type non professionnel.
- Cet appareil qui sert à conserver et à congeler des aliments ne doit être utilisé que par des adultes conformément aux instructions du mode d'emploi.
- Cet appareil ne doit pas être installé en extérieur, même dans un endroit à l'abri, il est en effet très dangereux de le laisser exposé à la pluie et aux orages.
- Ne touchez pas à l'appareil pieds nus ou si vos mains ou pieds sont mouillés ou humides.
- Ne touchez pas aux parties refroidissantes: vous pourriez vous brûler ou vous blesser.
- Pour débrancher la fiche de la prise de courant, sortez la fiche, ne tirez surtout pas sur le câble.
- Avant d'effectuer toute opération de nettoyage ou d'entretien, débranchez la fiche de la prise de courant. Il ne suffit pas de placer le bouton de REGLAGE DE LA TEMPERATURE sur Off (appareil éteint) pour éliminer tout contact électrique.
- En cas de panne, n'essayez en aucun cas d'accéder aux mécanismes internes pour tenter de réparer l'appareil.
- Ne pas utiliser, à l'intérieur des compartiments de conservation pour aliments congelés, d'ustensiles pointus et coupants ou d'appareils électriques d'un type autre que celui recommandé par le fabricant.
- Ne pas porter à la bouche des glaçons à peine sortis du congélateur.
- Cet appareil n'est pas prévu pour être utilisé par des personnes (y compris les enfants) dont les capacités physiques, sensorielles ou mentales sont réduites, ou des personnes dénuées d'expérience ou de connaissance, sauf si elles ont pu bénéficier, par l'intermédiaire d'une personne responsable de leur sécurité, d'une surveillance ou d'instructions préalables concernant l'utilisation de l'appareil. Il convient de surveiller les enfants afin qu'ils ne jouent pas avec l'appareil.
- Les emballages ne sont pas des jouets pour enfants.

Mise au rebut

- Mise au rebut du matériel d'emballage : conformez-vous aux réglementations locales, les emballages pourront ainsi être recyclés.
- La Directive Européenne 2002/96/EC sur les Déchets des Equipements Electriques et Electroniques (DEEE), exige que les appareils ménagers usagés ne soient pas jetés dans le flux normal des déchets municipaux. Les appareils usagés doivent être collectés séparément afin d'optimiser le taux de récupération et le recyclage des matériaux qui les composent et réduire l'impact sur la santé humaine et l'environnement. Le symbole de la "poubelle barrée" est apposée sur tous les produits pour rappeler les obligations de collecte séparée. Les consommateurs devront contacter les autorités locales ou leur revendeur concernant la démarche à suivre pour l'enlèvement de leur vieil appareil.

Economies et respect de l'environnement

- Installez votre appareil dans un endroit frais et bien aéré, protégez-le contre l'exposition directe aux rayons du soleil et ne le placez pas près de sources de chaleur.
- Pour introduire ou sortir les aliments, n'ouvrez les portes de l'appareil que le temps strictement nécessaire. Chaque ouverture de porte cause une considérable dépense d'énergie.
- Ne chargez pas trop votre appareil : pour une bonne conservation des aliments, le froid doit pouvoir circuler librement. Si la circulation est entravée, le compresseur travaillera en permanence.
- N'introduisez pas d'aliments chauds : ces derniers font monter la température intérieure ce qui oblige le compresseur à travailler beaucoup plus en gaspillant un tas d'électricité.
- Dégivrez l'appareil dès que de la glace se dépose (*voir Entretien*); une couche de glace trop épaisse gêne considérablement la cession de froid aux aliments et augmente la consommation d'électricité.
- Gardez toujours les joints propres et en bon état pour qu'ils adhèrent bien aux portes et ne laissent pas le froid s'échapper (*voir Entretien*).

Anomalies et remèdes

F

Il peut arriver que l'appareil ne fonctionne pas. Avant de téléphoner au service de dépannage (*voir Assistance*), contrôlez s'il ne s'agit pas d'un problème facile à résoudre à l'aide de la liste suivante.

Anomalies:

L'afficheur est éteint.

Le moteur ne démarre pas.

Le réfrigérateur et le congélateur refroidissent peu.

Les aliments gèlent à l'intérieur du réfrigérateur.

Le moteur est branché en permanence.

L'appareil est très bruyant.

Il y a de l'eau dans le fond du réfrigérateur.

Alarme porte ouverte

Alarme réchauffement anormal du freezer

Causes / Solution possibles:

- La fiche n'est pas branchée dans la prise de courant ou pas assez enfoncée pour qu'il y ait contact ou bien il y a une coupure de courant.
- L'appareil est équipé d'un système protège-moteur (*Voir Mise en marche et utilisation*).
- Les portes ne ferment pas bien ou les joints sont abîmés.
- Ouverture trop fréquente des portes.
- La position du bouton de REGLAGE DE LA TEMPERATURE n'est pas correcte
- Le réfrigérateur et le congélateur sont excessivement remplis.
- La position du bouton de REGLAGE DE LA TEMPERATURE n'est pas correcte
- Les aliments touchent à la paroi arrière.
- les fonctions SUPER COOL et/ou SUPER FREEZE et/ou ICE PARTY ne sont pas par hasard activées.
- les portes sont bien fermées ou si elles sont restées ouvertes trop longtemps
- La température à l'extérieur est très élevée.
- Le gaz réfrigérant interne produit un léger bruit même quand le compresseur est à l'arrêt : il ne s'agit pas d'un défaut, c'est tout à fait normal.
- Le trou d'évacuation de l'eau est bouché (*voir Entretien*).

Si la porte du réfrigérateur reste ouverte pendant plus de deux minutes, l'éclairage intérieur commence à clignoter; au bout de quelques secondes un signal acoustique retentit, ce dernier cesse dès que vous fermez la porte ou que vous appuyez sur la touche SELECT. Si la porte reste ouverte pendant plus de 4 minutes, l'éclairage commence à clignoter plus rapidement.

1. Pour signaler un réchauffement excessif du freezer (ex.: panne de courant momentanée), un signal acoustique retentit et un message apparaît sur l'afficheur (**A1**) pour signaler un réchauffement dangereux. Pour ne pas faire recongeler les aliments, le freezer maintient une température d'environ 0°C pour vous permettre de les consommer dans les 24 heures ou de les recongeler après cuisson. Pour faire cesser le signal acoustique, appuyez sur la touche SELECT. Pour revenir à un fonctionnement normal et effacer les message sur l'afficheur, éteignez puis rallumez l'appareil à l'aide du bouton FONCTIONNEMENT CONGELATEUR et ON/OFF APPAREIL.
2. Si la température continue à grimper et atteint des valeurs trop élevées, le signal acoustique retentit à nouveau et un autre message apparaît sur l'afficheur (**A2**) pour signaler un réchauffement excessif. Nous vous conseillons de contrôler l'état des aliments, il se pourrait qu'il faille les jeter. De toute manière, les aliments ne peuvent pas être recongelés à moins que vous ne les fassiez cuire avant. Pour ne pas faire recongeler les aliments, le freezer maintient une température d'environ 0°C. Pour faire cesser le signal acoustique, appuyez sur la touche SELECT. Pour revenir à un fonctionnement normal et effacer les message sur l'afficheur, éteignez puis rallumez l'appareil à l'aide du bouton FONCTIONNEMENT CONGELATEUR et ON/OFF APPAREIL.

Avant de contacter le centre d'Assistance :

- Vérifiez si vous pouvez résoudre l'anomalie vous-même (*voir Anomalies et Remèdes*).
- Si, malgré tous ces contrôles, l'appareil ne fonctionne toujours pas et l'inconvénient persiste, faites appel au service après-vente le plus proche de chez vous.

Signalez :

- le type d'anomalie
- le modèle de l'appareil (Mod.)
- le numéro de série (S/N)

Vous trouverez tous ces renseignements sur l'étiquette signalétique placée dans le compartiment réfrigérateur en bas à gauche.

modèle				numéro de série			
Mod. RG 2330				S/N 704211801			
Cod. 93139180000				Max 15			
Total 340		75		Freez. Capac		Class	
Gross Bruto	Gross Bruto	Net Util	Gross Bruto	Poder de Cong	Classe N		
		Utile	Brut	kg/24 h 4,0	Classe		
Compr. Syst.	R 134 a	Test	Pressure	HIGH-235			
Kompr.	kg 0,090	P.S-L	LOW 140				
Made in Italy 13918							

Ne faites jamais appel à des techniciens non agréés et refusez toujours des pièces détachées non originales.

195072698.02

01/2009 - Xerox Fabriano

F



Manual de instrucciones

COMBINADO REFRIGERADOR/CONGELADOR

E

I

Italiano, 1

GB

English, 13

F

Français, 25

E

Español, 37

RU

Русский, 49

IN CH 310 AA VE I

Sumario

Instalación, 38

Colocación y conexión

Descripción del aparato, 39-40

Vista en conjunto

Panel de control

Puesta en funcionamiento y uso, 41-42-43

Poner en marcha el aparato

Cómo moverse en el display

Utilizar el refrigerador en forma óptima

Utilizar el congelador en forma óptima

Mantenimiento y cuidados, 44

Cortar la corriente eléctrica

Limpiar el aparato

Evitar la formación de moho y malos olores

Descongelar el aparato

Sustituir la bombilla

Precauciones y consejos, 45

Seguridad general

Eliminación

Ahorrar y respetar el ambiente

Anomalías y soluciones, 46

Asistencia, 47

Instalación

E

! Es importante conservar este manual para poder consultarlo cuando sea necesario. En caso de venta, cesión o traslado, controle que permanezca junto al aparato para informar al nuevo propietario sobre el funcionamiento y realizar las correspondientes advertencias.

! Lea atentamente las instrucciones: contienen información importante sobre la instalación, el uso y la seguridad.

Colocación y conexión

Colocación

1. Coloque el aparato en un ambiente bien aireado y seco.
2. No obstruya las rejillas posteriores de ventilación: el compresor y el condensador emiten calor y requieren una buena aireación para funcionar bien y limitar el consumo eléctrico.
4. Mantenga el aparato lejos de fuentes de calor (por ej. la luz solar directa o una cocina eléctrica).

Conexión eléctrica

Después de su transporte, coloque el aparato verticalmente y espere 3 horas como mínimo antes de conectarlo a la red eléctrica. Antes de enchufarlo a la toma de corriente, controle que:

- la toma posea la conexión a tierra y que sea conforme a la ley;
- el enchufe sea capaz de soportar la carga máxima de potencia de la máquina indicada en la placa de características ubicada en la parte inferior izquierda del compartimento frigorífico (por ej. 150 vatios);
- la tensión de alimentación esté comprendida entre los valores indicados en la placa de características ubicada en la parte inferior izquierda (ej. 220-240V);
- la toma sea compatible con el enchufe del aparato. Si no fuera así, solicite la sustitución del enchufe a un técnico autorizado (*ver Asistencia*); no utilice prolongaciones ni conexiones múltiples.

! Una vez instalado el aparato, el cable eléctrico y la toma de corriente deben ser fácilmente accesibles.

! El cable no debe sufrir pliegues ni compresiones.

! El cable debe ser controlado periódicamente y sustituido por técnicos autorizados (*Ver Asistencia*).

! La empresa declina toda responsabilidad en los casos en que no hayan sido respetadas estas normas.

Descripción del aparato

Vista de conjunto

Las instrucciones sobre el uso son válidas para distintos modelos y por lo tanto es posible que la figura presente detalles diferentes a los del aparato que Ud. ha adquirido. La descripción de las piezas más complejas se encuentra en las páginas sucesivas.

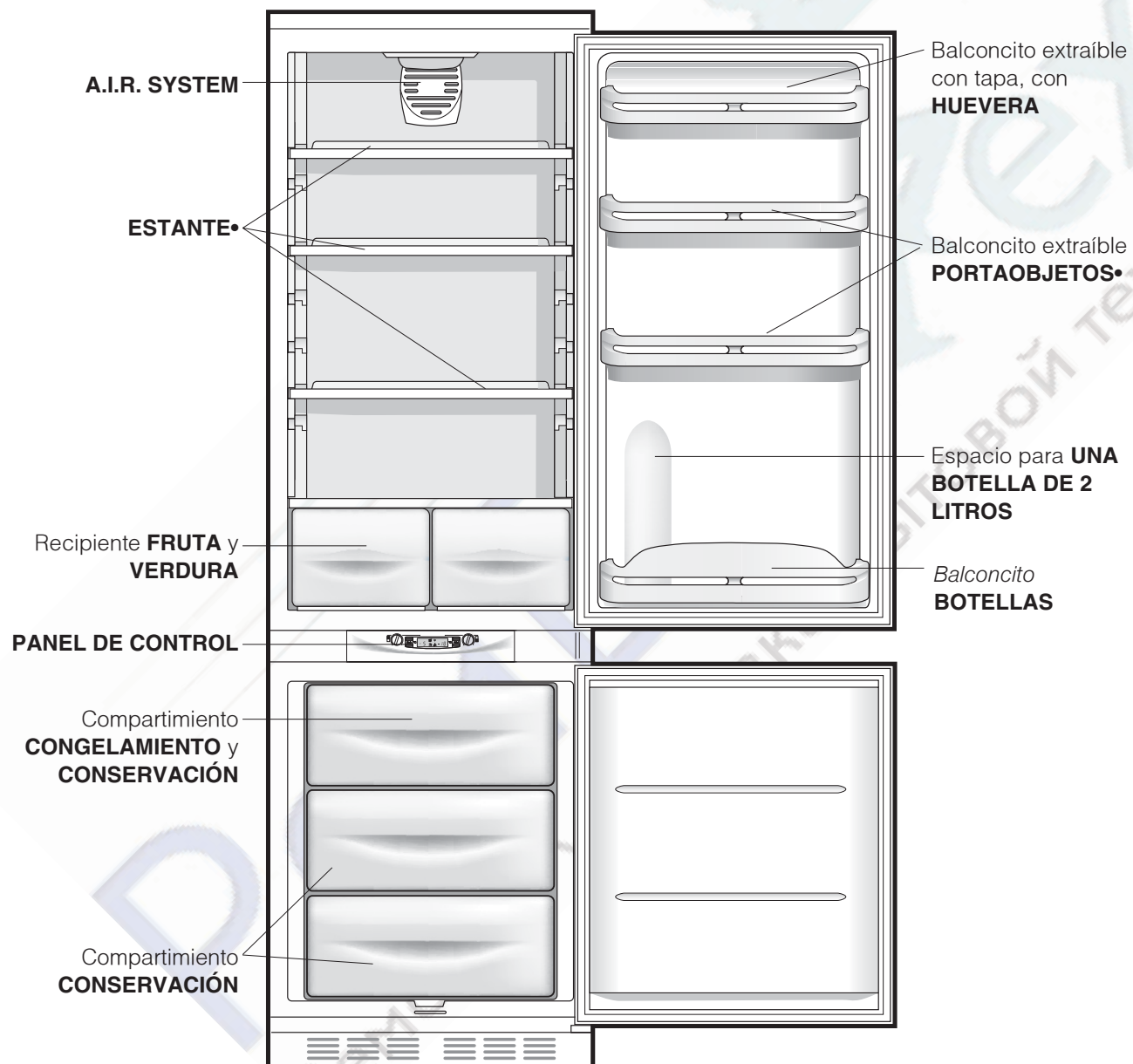

• La cantidad y/o su ubicación pueden variar.

Panel de control

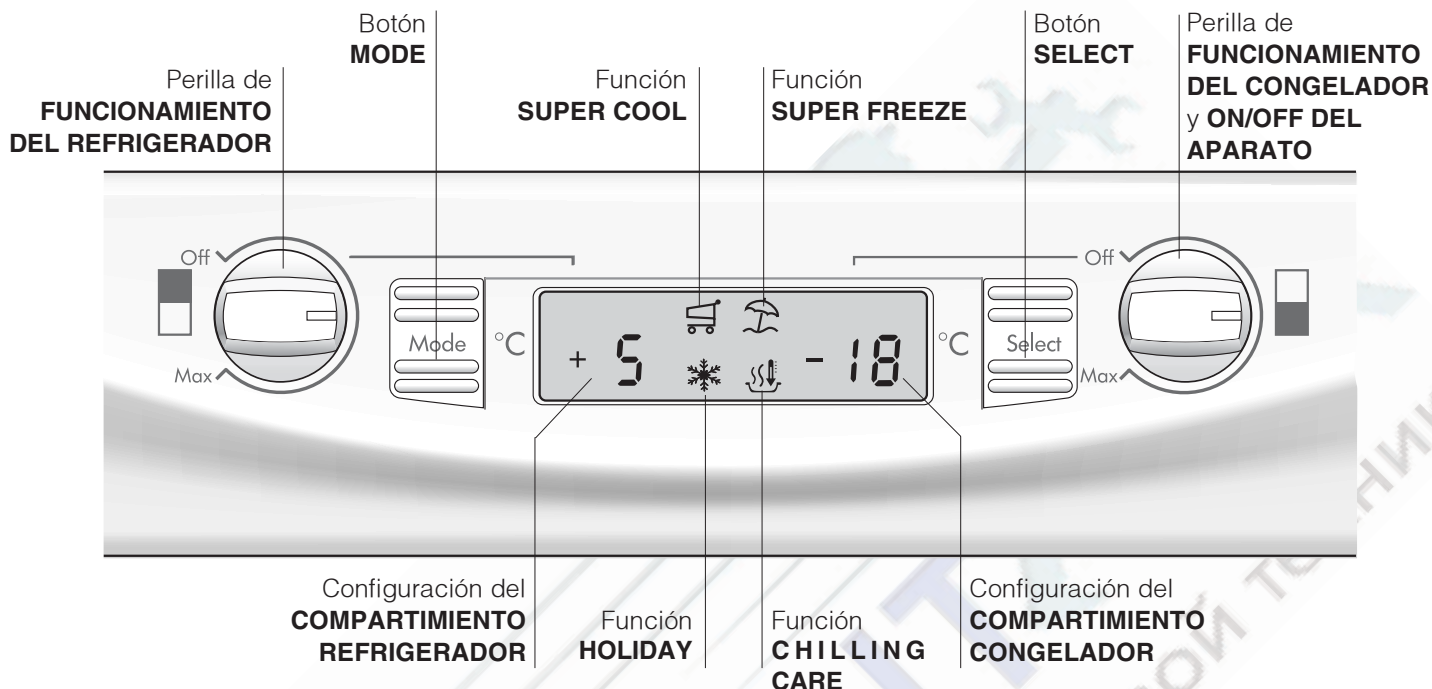

- Perilla de **FUNCIONAMIENTO DEL REFRIGERADOR**
Administra el encendido y apagado del compartimiento refrigerador y permite fijar las correspondientes temperaturas de funcionamiento.
- Botón **MODE**
Permite el desplazamiento en el display para llegar a las distintas opciones/funciones y el pagado de las alarmas sonoras.
- Configuración del **COMPARTIMIENTO REFRIGERADOR**
Visualiza la temperatura fijada en el refrigerador y el estado de OFF del compartimiento refrigerador (palabra OFF activa).
- Función **SUPER COOL**
Visualiza el estado (desactivado, seleccionado o activado) de la función SUPER COOL (enfriamiento rápido del compartimiento refrigerador).
- Función **HOLIDAY**
Visualiza el estado (desactivado, seleccionado o activado) de la función HOLIDAY (temperaturas óptimas con consumos mínimos en el caso de largas ausencias).
- Función **SUPER FREEZE**
Visualiza el estado (desactivado, seleccionado o activado) de la función SUPER FREEZE (congelamiento rápido).
- Función **CHILLING CARE**
Visualiza el estado (desactivada, seleccionada o activada) de la función CHILLING CARE (enfriamiento rápido de alimentos calientes colocados en vajilla para fuego directo en el compartimiento congelador).
- Configuración del **COMPARTIMIENTO CONGELADOR**
Visualiza la temperatura fijada en el congelador y el estado de OFF del aparato (palabra OFF activa).
- Botón **SELECT**
Permite seleccionar y anular la selección de las distintas funciones y el apagado de las alarmas sonoras.
- Perilla de **FUNCIONAMIENTO DEL CONGELADOR y ON/OFF DEL APARATO**
Administra el encendido y apagado de todo el aparato y permite fijar las temperaturas de funcionamiento del compartimiento congelador.

Puesta en funcionamiento y uso



Poner en marcha el aparato

! Antes de poner en marcha el aparato, siga las instrucciones sobre la instalación (ver *Instalación*).

! Antes de conectar el aparato, limpie bien los compartimientos y los accesorios con agua tibia y bicarbonato.

! El aparato posee un control que lo protege contra sobrecargas, que hace funcionar el compresor sólo después de aproximadamente 8 minutos del encendido. Esto sucede también después de cada interrupción de la alimentación eléctrica, voluntaria o involuntaria (black out).

Después de haber enchufado el aparato verifique que el display esté encendido (la perilla de FUNCIONAMIENTO DEL CONGELADOR y ON/OFF DEL APARATO no debe estar en Off)

Compartimiento congelador

Cuando se enciende el aparato (girar la perilla de FUNCIONAMIENTO DEL CONGELADOR y ON/OFF DEL APARATO hasta fijar la temperatura de funcionamiento deseada en el congelador), se aconseja activar la función SUPER FREEZE para acelerar el enfriamiento del compartimiento; cuando este último haya alcanzado su temperatura óptima, la función se desactivará y se podrán introducir en el congelador los alimentos.

Compartimiento refrigerador

Cuando se enciende el compartimiento refrigerador (gire la perilla de FUNCIONAMIENTO DEL REFRIGERADOR hasta fijar la temperatura de funcionamiento deseada en el compartimiento refrigerador) se aconseja activar la función SUPER COOL para acelerar el enfriamiento del compartimiento: después de algunas horas podrá colocar los alimentos en el refrigerador.

A.I.R. SYSTEM

Es identificable por la presencia del dispositivo en la pared superior del compartimiento refrigerador (ver la figura).

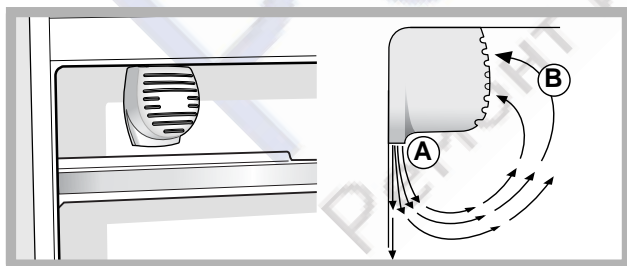

“A.I.R.” System permite una óptima conservación de los alimentos debido a que restablece rápidamente la temperatura después de la apertura de la puerta y la

distribuye en forma homogénea: el aire soplado (A) se enfría en contacto con la pared fría, mientras que el aire más caliente (B) se aspira (ver la figura).

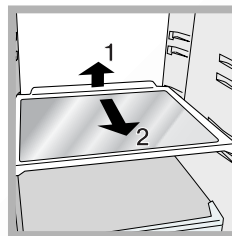

ESTANTES: rellenos o tipo rejilla. Son extraíbles y su altura es regulable gracias a las guías especiales (ver la figura), se utilizan para introducir recipientes o alimentos de gran tamaño. Para regular la altura no es necesario extraer completamente el estante.

Cómo moverse en el display

Selección de las temperaturas:

Si el compartimiento en cuestión está apagado, en el espacio correspondiente de comunicación en el display (Perilla de FUNCIONAMIENTO DEL REFRIGERADOR para el refrigerador y Perilla de FUNCIONAMIENTO DEL CONGELADOR y ON/OFF DEL APARATO para el congelador) aparecerá la palabra OFF. Si, en cambio, el compartimiento está encendido, aparecerán las temperaturas seleccionadas en ese momento. Para modificarlas, utilice directamente la perilla correspondiente al compartimiento en cuestión (Perilla de FUNCIONAMIENTO DEL REFRIGERADOR y Perilla de FUNCIONAMIENTO DEL CONGELADOR y ON/OFF DEL APARATO).

Las temperaturas que se pueden fijar para el compartimiento refrigerador van desde +2°C a +8°C, mientras que para el compartimiento congelador van desde -18°C a -26°C. Los aumentos o disminuciones posibles son siempre de 1°C.

Cuando se activa la función HOLIDAY no se pueden realizar regulaciones de temperatura, pero el aparato se coloca automáticamente en la regulación óptima para la situación: +12°C para el compartimiento refrigerador (si está activo) y -18°C para el compartimiento congelador.

Administración de las funciones:



 Símbolo de la función en el normal funcionamiento.

 Función seleccionada (contorno centelleante).

 Función activada (contorno encendido)

Activación/desactivación de las funciones

Pulse el botón MODE "C" las veces que sea necesario para hacer centellear el símbolo de la función con la cual se desea trabajar: esto indica que la función ha sido seleccionada y está lista para ser activada o desactivada. A partir de ese momento, se puede administrar la función utilizando el botón SELECT para activarla o desactivarla. NOTA: si no se confirma pulsando el botón SELECT dentro de los cinco segundos de la última acción en el display, este último volverá a visualizar la función como estaba configurada precedentemente para indicar que no se ha producido ninguna modificación.

La función SUPER COOL está ligada al compartimiento refrigerador y cuando el mismo está apagado, no se permitirá ninguna acción sobre ella; otras, en cambio, tienen un funcionamiento que puede crear conflictos (por ejemplo: cuando se activan simultáneamente las funciones HOLIDAY y SUPER FREEZE ...), en este caso se tiene en cuenta una prioridad ya establecida para ayudarle en la administración del aparato.

La función SUPER FREEZE prevé dos modalidades de activación (véase el párrafo correspondiente a la administración del compartimiento congelador).

Activación/desactivación de la modalidad DEMO:

Para hacer una demostración del funcionamiento del display manteniendo el producto apagado, se puede activar la modalidad DEMO.

Activación:

- coloque la perilla de FUNCIONAMIENTO DEL CONGELADOR y ON/OFF DEL APARATO en Off;
- mantenga presionados los dos botones "Select" y "Mode" durante 5 segundos aproximadamente, hasta que escuche un sonido y centelleen las dos palabras "OFF" y "OFF" en el display; estas palabras centellean durante todo el tiempo en el que la función DEMO esté activa.

Desactivación:

- coloque la perilla de FUNCIONAMIENTO DEL CONGELADOR y ON/OFF DEL APARATO en Off;
- mantenga presionados los dos botones "Select" y "Mode" durante 5 segundos aproximadamente, hasta que escuche un sonido y las dos palabras "OFF" y "OFF" en el display dejen de centellear.

Función holiday

Si se parte por un período de vacaciones, no es necesario apagar el aparato debido a que posee una función que permite, con bajo consumo eléctrico, mantener la temperatura del compartimiento refrigerador alrededor de los 15°C (para proteger del calor maquillaje y cosméticos); la temperatura del congelador se debe fijar en el mínimo indispensable para la conservación de los alimentos. Para activar la función holiday *ver* "Cómo moverse en el display").

Utilizar el refrigerador en forma óptima

- Para regular la temperatura utilice la perilla de FUNCIONAMIENTO DEL REFRIGERADOR (*ver Descripción*).
- Pulse el botón SUPER COOL (enfriamiento rápido) para disminuir la temperatura en poco tiempo, por ejemplo cuando el compartimiento se llena después de una compra abundante. La función se desactiva automáticamente una vez transcurrido el tiempo necesario.
- Introduzca sólo alimentos fríos o apenas tibios, nunca calientes (*ver Precauciones y consejos*).
- Recuerde que los alimentos cocidos no se mantienen durante más tiempo que los crudos.
- No introduzca recipientes destapados con líquidos: produciría un aumento de humedad con la consiguiente formación de condensado.

Utilizar el congelador en forma óptima

- Para regular la temperatura utilice la perilla de FUNCIONAMIENTO DEL CONGELADOR y ON/OFF DEL APARATO (*ver Descripción*).
- No vuelva a congelar alimentos que se están por descongelar o descongelados; dichos alimentos deben ser previamente cocinados para ser consumidos (dentro de las 24 horas).
- Los alimentos frescos por congelar no se deben colocar en contacto con los ya congelados; se deben colocar en el compartimiento superior CONGELAMIENTO y CONSERVACIÓN donde la temperatura desciende por debajo de los -18°C y garantiza una mayor velocidad de congelación.
- No coloque en el congelador botellas de vidrio que contengan líquidos, tapadas o cerradas herméticamente porque podrían romperse.
- La cantidad máxima diaria de alimentos por congelar está indicada en la placa de características ubicada en el compartimiento refrigerador abajo a la izquierda (por ejemplo: 4 Kg/24h).
- Para congelar (si el congelador ya está en funcionamiento):
 - Para pequeñas cantidades, inferiores a la capacidad máxima indicada en la placa de características (ubicada abajo a la izquierda, al lado del recipiente para verduras), active desde el display la función SUPER FREEZE en su modalidad "24 horas" e introduzca los alimentos que debe congelar. Para activar la función, pulse el botón MODE las veces que sea necesario para hacer centellear el símbolo del SUPER FREEZE y, luego, pulse el botón SELECT "B" para activar la función. Pasadas las 24 horas, o una vez alcanzada la temperatura óptima, la función de congelamiento rápido se desactiva automáticamente.
 - Cuando se deben congelar grandes cantidades de alimentos (hasta la carga máxima indicada en la placa de características ubicada abajo a la izquierda, al lado del recipiente para verduras) active desde el display la función SUPER FREEZE en su modalidad "48 horas". Para activar la función pulse el botón MODE las veces que sea necesario para hacer centellear el símbolo del SUPER FREEZE y, luego, mantenga presionado durante más de tres segundos el botón SELECT "B" para activar la función (el símbolo comienza a centellear lentamente). Pasadas otras 24 horas, la función se desactivará automáticamente.

- Para obtener un espacio mayor en el compartimiento congelador, se pueden extraer los cajones y colocar los alimentos en los espacios que quedan disponibles.

! Durante el congelamiento evite abrir la puerta.

! Cuando se produzca una interrupción de corriente o una avería, no abra la puerta del congelador: de este modo, los alimentos congelados se conservarán sin alteración durante aproximadamente 9-14 horas.



ICE PARTY: para llevar una botella de vino espumante o de champagne a una temperatura adecuada.

Introduzca la botella en el cubo ya congelado en el interior del compartimiento CONGELACIÓN y CONSERVACIÓN y seleccione la función en el display.

Extraiga la botella cuando el frigorífico se lo indique. El cubo se puede utilizar para servir la botella manteniéndola fresca.

Mantenimiento y cuidados

E

Cortar la corriente eléctrica

Durante los trabajos de limpieza y mantenimiento, es necesario aislar el aparato de la red de alimentación eléctrica:

1. coloque la perilla de FUNCIONAMIENTO DEL DEL CONGELADOR y ON/OFF DEL APARATO en Off;
2. desenchufe el aparato.

! Si no se efectúa este procedimiento puede desconectar la alarma: dicha alarma no es síntoma de anomalía. Para restablecer el normal funcionamiento es suficiente colocar la perilla de FUNCIONAMIENTO DEL CONGELADOR y ON/OFF DEL APARATO en el valor deseado. Para aislar el aparato proceda siguiendo los puntos 1 y 2.

Limpiar el aparato

- Las partes externas, las partes internas y las juntas de goma se pueden limpiar con una esponja embebida en agua tibia y bicarbonato de sodio o jabón neutro. No utilice solventes, productos abrasivos, lejía o amoníaco.
- Los accesorios extraíbles se pueden colocar en remojo en agua caliente y jabón o detergente para platos. Enjuáguelos y séquelos con cuidado.

Evitar la formación de moho y malos olores

- El aparato está construido con materiales higiénicos que no transmiten olores. Para mantener esta característica es necesario que los alimentos estén siempre protegidos y bien cerrados. Esto evitará también la formación de manchas.
- Si se debe apagar el aparato por un largo período, limpie su interior y deje las puertas abiertas.

Descongelar el aparato

! Respete las instrucciones que se dan a continuación. Para descongelar el aparato no utilice objetos cortantes o con punta porque podrían dañar irremediablemente el circuito refrigerante.

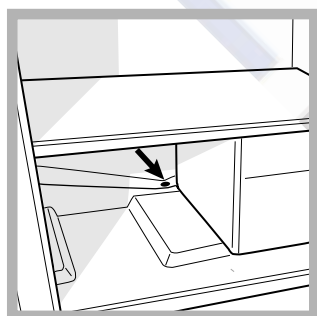

Descongelar el compartimento refrigerador

El refrigerador posee descongelamiento automático: el agua se envía hacia la parte posterior por un orificio de descarga (*ver la figura*) donde el calor producido por el compresor

la hace evaporar. La única intervención que se debe realizar periódicamente consiste en limpiar el orificio de descarga para que el agua pueda fluir libremente.

Descongelar el compartimento congelador

Si la capa de escarcha es superior a los 5 mm es necesario realizar una descongelación manual:

1. un día antes de activar la función SUPER FREEZE en su modalidad 24 horas; sirve para dar a los alimentos un saludable "golpe de frío" más. Pasadas las 24 horas, la función de congelamiento se desactiva automáticamente, pero también puede desactivarla Ud.
2. Apague el aparato utilizando la perilla FUNCIONAMIENTO DEL CONGELADOR y ON/OFF DEL APARATO.
! Esta operación apaga todo el aparato (compartimento refrigerador incluido).
3. Envuelva los alimentos congelados en papel de periódico y colóquelos en otro congelador o en un lugar fresco.
4. Deje la puerta abierta hasta que la escarcha se haya derretido completamente; facilite la operación colocando en el compartimento congelador recipientes con agua tibia.

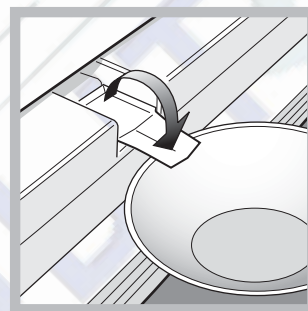

5. Algunos aparatos poseen el SISTEMA DRAIN para enviar el agua hacia el exterior: introduzca la raedera que se suministra con el aparato en la ranura correspondiente ubicada en la parte inferior y deje que el agua fluya recogiendo en un recipiente (*ver la figura*).

6. Limpie y seque con cuidado el compartimento congelador antes de volver a encender el aparato.
! Recuerde que el motor no arranca inmediatamente sino después de 8 minutos aproximadamente.
7. Antes de introducir los alimentos en el compartimento congelador, espere aproximadamente 2 horas para restablecer las condiciones ideales de conservación.

Sustituir la bombilla

Para sustituir la bombilla de iluminación del compartimento refrigerador, desenchufe el aparato. Siga las instrucciones que se dan a continuación.

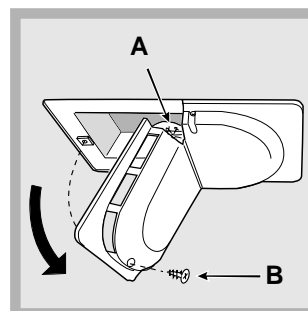



Acceda a la bombilla (A) desenroscando el tornillo de fijación (B) ubicado en la parte posterior del cubrelámpara, como se indica (*ver la figura*). Sustitúyala con una análoga de una potencia que no sea superior a 15 W.

Precauciones y consejos



! El aparato ha sido proyectado y fabricado en conformidad con las normas internacionales sobre seguridad. Estas advertencias se suministran por razones de seguridad y deben ser leídas atentamente.

 Este equipamiento es conforme con las siguientes Directivas Comunitarias:
- 73/23/CEE del 19/02/73 (Baja Tensión) y sucesivas modificaciones;
 -89/336/CEE del 03/05/89 (Compatibilidad Electromagnética) y sucesivas modificaciones;
 - 2002/96/CE..

Seguridad general

- El aparato ha sido pensado para un uso de tipo no profesional en el interior de una vivienda.
- El aparato debe ser utilizado para conservar y congelar alimentos sólo por personas adultas y según las indicaciones contenidas en este manual.
- El aparato no se debe instalar al aire libre ni siquiera si el lugar está protegido debido a que es muy peligroso dejarlo expuesto a la lluvia y tormentas.
- No toque el aparato estando descalzo o con las manos o pies mojados o húmedos.
- No toque las piezas refrigerantes internas: podría quemarse o herirse.
- No desenchufe el aparato tirando del cable sino sujetando el enchufe.
- Es necesario desenchufar el aparato antes de realizar operaciones de limpieza y de mantenimiento. No es suficiente llevar el mando para LA REGULACIÓN DE LA TEMPERATURA hasta la posición OFF (aparato apagado) para eliminar todo contacto eléctrico.
- En caso de avería, nunca acceda a los mecanismos internos para intentar una reparación.
- En el interior de los compartimentos donde se conservan alimentos congelados, no utilice utensilios cortantes o con punta ni aparatos eléctricos, que no sean los recomendados por el fabricante.
- No introduzca en su boca cubitos apenas extraídos del congelador.
- Este aparato no puede ser utilizado por personas (incluidos los niños) con capacidades físicas, sensoriales o mentales disminuidas o sin experiencia, salvo que estén supervisadas o instruidas sobre el uso del aparato por una persona responsable de su seguridad. Los niños deberían ser controlados para garantizar que no jueguen con el aparato.
- Los embalajes no son juguetes para los niños.

Eliminación

- Eliminación del material de embalaje: respete las normas locales, de esta manera los embalajes podrán ser reutilizados.
- En base a la Norma europea 2002/96/CE de Residuos de aparatos Eléctricos y Electrónicos (RAEE), los electrodomésticos viejos no pueden ser arrojados en los contenedores municipales habituales; tienen que ser recogidos selectivamente para optimizar la recuperación y reciclado de los componentes y materiales que los constituyen, y reducir el impacto en la salud humana y el medioambiente. El símbolo del cubo de basura tachado se marca sobre todos los productos para recordar al consumidor la obligación de separarlos para la recogida selectiva. El consumidor debe contactar con la autoridad local o con el vendedor para informarse en relación a la correcta eliminación de su electrodoméstico viejo.

Ahorrar y respetar el medio ambiente

- Instale el aparato en una ambiente fresco y bien aireado, protéjalo de la exposición directa a los rayos solares y no lo coloque cerca de fuentes de calor.
- Para introducir o extraer los alimentos, abra las puertas del aparato el menor tiempo posible. Cada apertura de las puertas produce un notable gasto de energía.
- No llene con demasiados alimentos el aparato: para una buena conservación, el frío debe poder circular libremente. Si se impide la circulación, el compresor trabajará continuamente.
- No introduzca alimentos calientes: elevarían la temperatura interior obligando al compresor a un mayor trabajo con un gran gasto de energía eléctrica.
- Descongele el aparato si se formara hielo (*ver Mantenimiento*); una espesa capa de hielo vuelve más difícil la cesión de frío a los alimentos y hace que aumente el consumo de energía.
- Mantenga eficientes y limpias las juntas para que se adhieran bien a las puertas y no dejen salir el frío (*ver Mantenimiento*).

Anomalías y soluciones

E

Puede suceder que el aparato no funcione. Antes de llamar al Servicio de Asistencia Técnica (*ver Asistencia*), controle que no se trate de un problema fácilmente solucionable con la ayuda de la siguiente lista.

Anomalías:

El display no se enciende.

El motor no arranca.

El refrigerador y el congelador enfrían poco.

En el refrigerador los alimentos se congelan.

El motor funciona continuamente.

El aparato hace mucho ruido.

En el fondo del refrigerador hay agua.

Alarma por la puerta abierta.

Alarma por calentamiento anómalo del congelador

Posibles causas / Solución:

- El enchufe no está introducido en el tomacorriente o no lo está suficientemente como para hacer contacto o bien en la casa no hay corriente.
 - El aparato posee un control que lo protege contra sobrecargas (*ver Puesta en funcionamiento y uso*).
 - Las puertas no cierran bien o las juntas están dañadas.
 - Las puertas se abren demasiado frecuentemente.
 - Las perillas de FUNCIONAMIENTO no están en la posición correcta (*ver Descripción*).
 - El refrigerador o el congelador se han llenado excesivamente.
 - La perilla de FUNCIONAMIENTO DEL REFRIGERADOR no está en la posición correcta (*ver Descripción*).
 - Los alimentos están en contacto con la pared posterior.
 - Fue pulsado el botón SUPER FREEZE (congelamiento rápido): la luz testigo amarilla SUPER FREEZE está encendida o centelleante (*ver Desc.*).
 - La puerta no está bien cerrada o se abre continuamente.
 - La temperatura del ambiente externo es muy alta.
 - El gas refrigerante interior produce un ligero ruido aún cuando el compresor está detenido: no es un defecto, es normal.
 - El orificio de descarga del agua está obturado (*ver Mantenimiento*).
- Si la puerta del refrigerador permanece abierta por más de dos minutos, la lámpara de iluminación interna comienza a centellear; después de algunos segundos se emite una señal sonora que se puede silenciar cerrando la puerta o pulsando el botón SELECT. Si la puerta permanece abierta más de 4 minutos, la lámpara comienza a centellear más velozmente.
1. Para indicar un excesivo calentamiento del congelador (por ej. una momentánea interrupción de corriente) se emite una señal acústica y aparece un mensaje en el display "A1" para indicar un peligroso calentamiento. Para no volver a congelar los alimentos, el congelador se mantendrá a una temperatura de alrededor de 0°C, permitiéndole consumirlos dentro de las 24 horas o volver a congelarlos, previa cocción. Se puede silenciar la señal sonora simplemente pulsando el botón SELECT. Para volver al normal funcionamiento y borrar el mensaje en el display se deberá apagar el aparato y volver a encenderlo, utilizando la perilla de FUNCIONAMIENTO DEL CONGELADOR y ON/OFF DEL APARATO.
 2. Si la temperatura continúa aumentando hacia valores excesivamente altos, se emite nuevamente la señal sonora y aparece otro mensaje en el display "A2" para indicar el excesivo calentamiento. Es aconsejable verificar el estado de los alimentos porque podría ser necesario tirarlos. Cualquiera sea el caso, los alimentos no se deben volver a congelar, si no se cocinan primero. Para no volver a congelar los alimentos, el congelador se mantendrá a una temperatura de alrededor de 0°C. Se puede silenciar la señal sonora simplemente pulsando el botón SELECT "D". Para volver al normal funcionamiento y borrar el mensaje en el display se deberá apagar el aparato y volver a encenderlo, utilizando la perilla de FUNCIONAMIENTO DEL CONGELADOR y ON/OFF DEL APARATO.

195072698.02

01/2009 - Xerox Fabriano

Е



Руководство по эксплуатации

КОМБИНИРОВАННЫЙ ХОЛОДИЛЬНИК С МОРОЗИЛЬНОЙ КАМЕРОЙ



Italiano, 1



English, 13



Français, 25



Español, 37



Русский, 49

IN CH 310 AA VE I

Содержание

RU

Установка, 50

Расположение и подсоединение

Описание изделия, 51-52

Общий вид

Панель управления

Включение и эксплуатация, 53-54-55

Включение изделия

Как пользоваться дисплеем

Оптимальное использование холодильника

Оптимальное использование морозильной камеры

Техническое обслуживание и уход, 56

Отключение электропитания

Чистка изделия

Предотвращение появления плесени и неприятных запахов

Разморозка изделия

Замена лампочки

Предосторожности и рекомендации, 57

Общие правила безопасности

Утилизация

Экономия электроэнергии и охрана окружающей среды

Неисправности и методы их устранения, 58

Техническое обслуживание, 59

Установка

RU

! Важно сохранить данное руководство для его последующих консультаций. В случае продажи, передачи изделия или при переезде на новую квартиру необходимо проверить, чтобы руководство оставалось вместе с изделием, для того чтобы его новый владелец мог ознакомиться с правилами эксплуатации и с соответствующими предупреждениями.

! Внимательно прочитайте инструкции: в них содержатся важные сведения об установке, эксплуатации и безопасности изделия.

Расположение и подсоединение

Расположение

1. Установите изделие в сухом помещении с хорошей вентиляцией.
2. Не закрывайте задние вентиляционные решетки изделия: компрессор и конденсатор вырабатывают тепло, и для их исправного функционирования и экономии электроэнергии требуется хорошая вентиляция.

Электрическое подсоединение

После доставки изделия установите его в вертикальное положение и подождите не менее 3 часов перед его подсоединением к сети электропитания. Перед подсоединением вилки изделия к электрической розетке необходимо проверить следующее:

- электрическая розетка должна быть соединена с заземлением и соответствовать нормативам;;
- электрическая розетка должна быть рассчитана на максимальную мощность изделия, указанную на табличке с техническими характеристиками, расположенной в левом нижнем углу внутри холодильной камеры (например, 150 Вт);
- напряжение электропитания должно быть в пределах, указанных на табличке с техническими характеристиками, расположенной в левом нижнем углу внутри холодильной камеры (например, 220-240 В);
- электрическая розетка должна быть совместима с вилкой изделия.

В противном случае поручите замену вилки изделия уполномоченному технику (см. *Обслуживание*); не используйте удлинители и тройники.

! Изделие должно быть установлено таким образом, чтобы электрический провод и электророзетка были легко доступны.

! Электрический провод изделия не должен быть согнут или сжат.

! Регулярно проверяйте состояние провода электропитания и при необходимости поручайте его замену только уполномоченным техникам (см. *Техническое обслуживание*).

! Фирма снимает с себя всякую ответственность в случае несоблюдения вышеописанных правил.

Описание изделия

Общий вид

RU

Руководство по эксплуатации относится к нескольким моделям, поэтому возможно, что на рисунке показаны детали, отличные от приобретенного вами изделия. Описание наиболее сложных комплектующих приведено на следующих страницах.

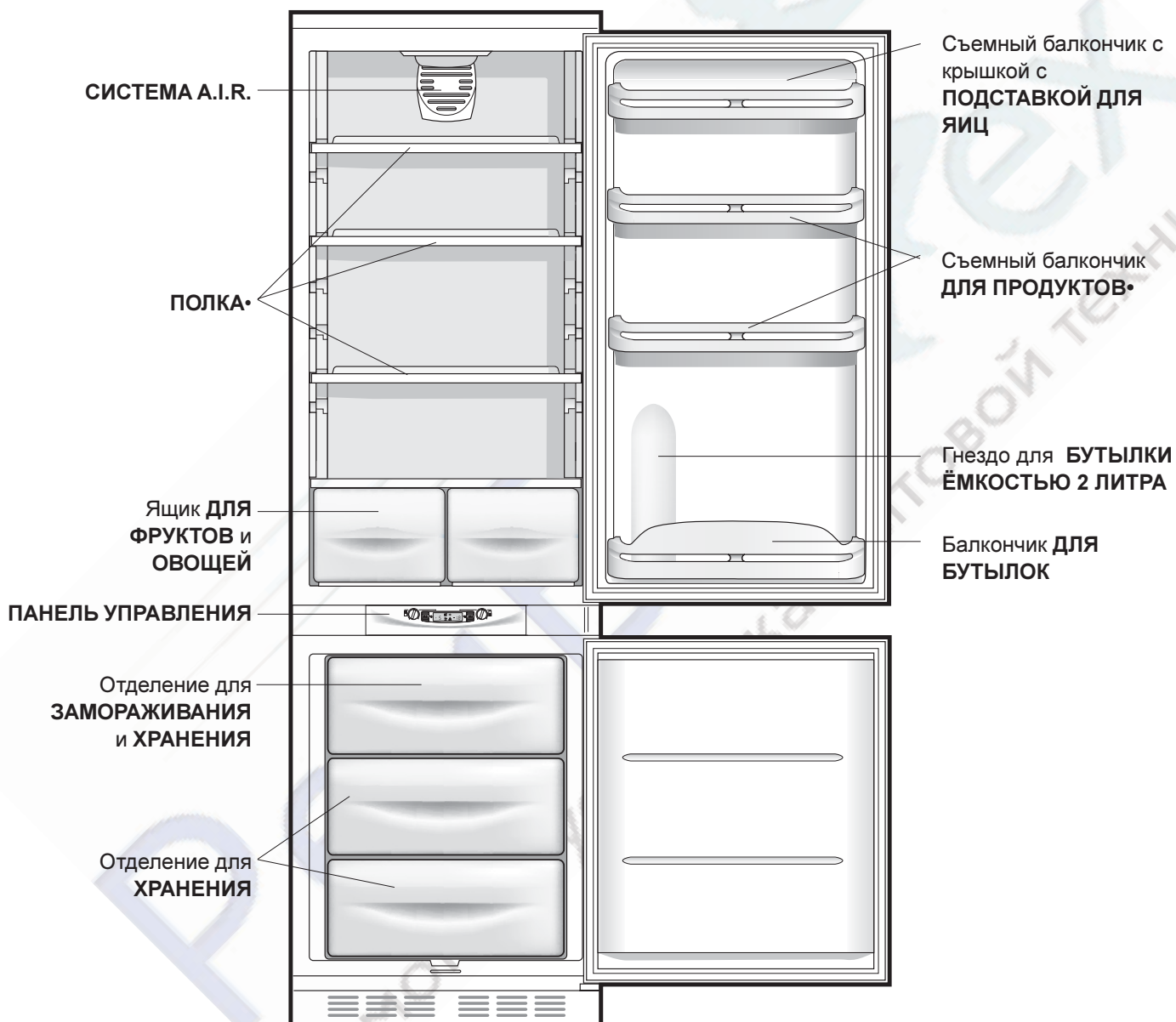

• Детали, которые могут варьировать по количеству и/или по расположению.

RU

Панель управления

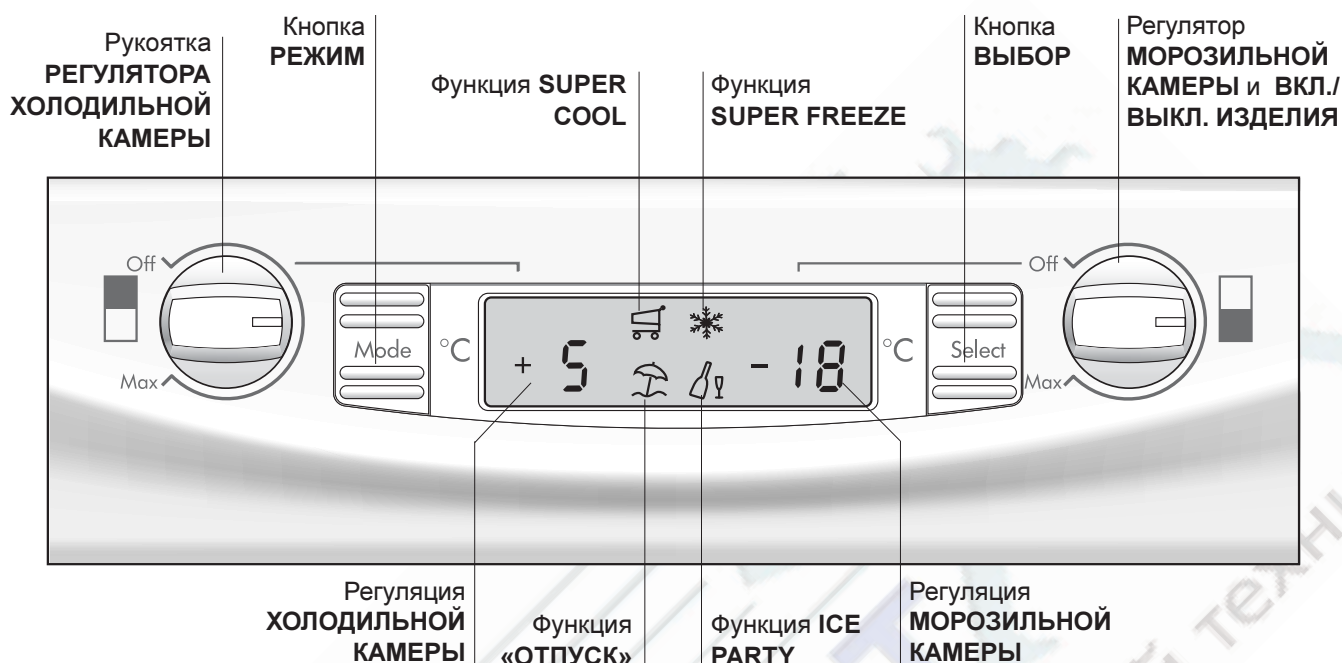

- Рукоятка **РЕГУЛЯТОРА ХОЛОДИЛЬНОЙ КАМЕРЫ**
Включает и выключает холодильную камеру, а также позволяет отрегулировать оптимальную температуру.
- Кнопка **РЕЖИМ**
Позволяет просматривать разные функции и настройки на дисплее, а также гасить звуковую сигнализацию.
- Регуляция **ХОЛОДИЛЬНОЙ КАМЕРЫ**
Показывает температуру, заданную в холодильной камере и выключенное состояние холодильной камеры (горит сообщение ВКЛ.).
- Функция **SUPER COOL**
Показывает состояние (отключено, выбрано или включено) функции SUPER COOL (быстрое охлаждение холодильной камеры).
- Функция **«ОТПУСК»**
Показывает состояние (отключено, выбрано или включено) функции «ОТПУСК» (оптимальная температура с минимальным расходом электроэнергии в период длительного отсутствия).
- Функция **SUPER FREEZE**
Показывает состояние (отключено, выбрано или включено) функции SUPER FREEZE (быстрое замораживание).
- Функция **ICE PARTY**
Показывает состояние (отключено, выбрано или включено) функции ICE PARTY (максимальная скорость охлаждения теплой бутылки для ее подачи к столу в специальном ведерке для сохранения температуры).
- Кнопка **ВЫБОР**
Позволяет сделать выбор/отменить различные функции и погасить звуковую сигнализацию.
- Регулятор **МОРОЗИЛЬНОЙ КАМЕРЫ** и **ВКЛ./ВЫКЛ. ИЗДЕЛИЯ**
Включает и выключает весь холодильник, а также позволяет отрегулировать оптимальную температуру в морозильной камере.

Включение и эксплуатация

Включение изделия

! Перед тем как включить изделие выполните указания по установке (см. Установка).

! Перед подсоединением изделия к сети электропитания тщательно вымойте камеры и аксессуары теплой водой с содой.

! Изделие оснащено предохранителем двигателя, который запускает компрессор только через 8 минут после включения изделия. Это происходит также каждый раз после внезапного отключения электропитания как намеренного, так и случайного (короткое замыкание).

Вставив штепсельную вилку в электророзетку, проверьте, чтобы дисплей загорелся (регулятор РЕГУЛЯЦИИ МОРОЗИЛЬНОЙ КАМЕРЫ и ВКЛ./ВЫКЛ. ХОЛОДИЛЬНИКА не должен стоять на Выкл.).

Морозильная камера

В момент включения изделия (поверните рукоятку РЕГУЛЯЦИИ МОРОЗИЛЬНОЙ КАМЕРЫ и ВКЛ./ВЫКЛ. ХОЛОДИЛЬНИКА на нужную вам температуру морозильной камеры). Рекомендуется включить функцию SUPER FREEZE для ускорения охлаждения камеры. Когда в камере будет достигнута оптимальная температура, функция отключится, и вы сможете поместить в морозильную камеру мороженые продукты.

Холодильное отделение

При включении холодильной камеры (поверните рукоятку РЕГУЛЯТОРА ХОЛОДИЛЬНОЙ КАМЕРЫ на нужное значение температуры в камере). Рекомендуется включить функцию SUPER COOL для более быстрого охлаждения холодильной камеры: по прошествии нескольких часов вы можете поместить в холодильник продукты.

A.I.R. SYSTEM

Эта система выделяется наличием в верхней части задней панели внутри холодильной камеры специального устройства (см. рисунок).

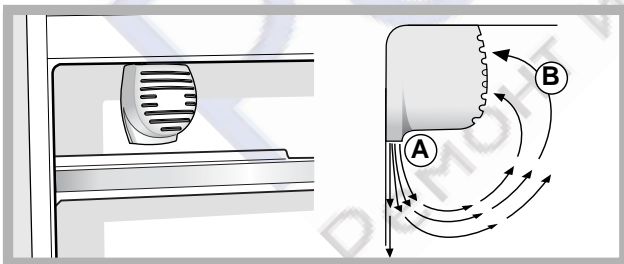

Система A.I.R. гарантирует отличную сохранность продуктов благодаря быстрому восстановлению заданной температуры после открывания двери и обеспечивает однородную температуру во всей холодильной камере: Нагнетаемый воздух (A)

охлаждается, поступая в контакт с холодной стенкой камеры, в то время как более теплый воздух (B) высасывается из камеры (см. рисунок).

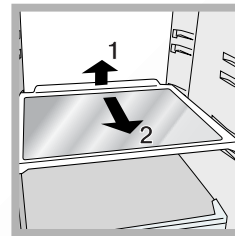

ПОЛКИ: сплошные или решетки. Полки могут быть вынуты и установлены на различных уровнях на специальных направляющих (см. рисунок) для размещения в холодильнике больших емкостей. Для регуляции

высоты полок их не нужно полностью вынимать из холодильника.



Как пользоваться дисплеем

Регуляция температуры

Если нужна вам камера выключена, в соответствующем секторе на дисплее (Регуляция ХОЛОДИЛЬНОЙ КАМЕРЫ и Регуляция МОРОЗИЛЬНОЙ КАМЕРЫ) появится сообщение ВЫКЛ. Если камера включена, на дисплее будут показаны температуры, заданные в данный момент. Для изменения этих значений поверните рукоятку соответствующей камеры (Рукоятка РЕГУЛЯТОРА ХОЛОДИЛЬНОЙ КАМЕРЫ и Рукоятка РЕГУЛЯТОРА МОРОЗИЛЬНОЙ КАМЕРЫ и ВКЛ./ВЫКЛ. ИЗДЕЛИЯ). Температуры, которые могут быть заданы в холодильной камере, от +2°C до +8°C, а в морозильной камере от -18°C до -26°C. Допускается возможное повышение или понижение температуры не более чем на 1°C. Когда включена функция ОТПУСК, невозможно регулировать температуру, изделие автоматически переходит в режим оптимальной температуры: +12°C в холодильной камере (если она включена), и -18°C в морозильной камере.

Использование функций



-  Символ функции в рабочем режиме.
-  Функция выбрана (фон символа мигает).
-  Функция включена (фон символа горит).

Включить/отключить функции

Нажмите кнопку MODE (РЕЖИМ) несколько раз вплоть до начала мигания символ функции, которую требуется включить или выключить: это означает, что выбранная функция готова к включению или отключению. На данном этапе функция может быть включена или выключена при помощи кнопки SELECT.

ПРИМЕЧАНИЕ: если вы не подтвердите функцию при помощи кнопки SELECT в течение пяти секунд после последней визуализации на дисплее, на дисплей вернется визуализация ранее заданной функции, что означает, что не было выполнено никакого изменения.

Функция SUPER COOL относится к холодильной камере, и когда она выключена, эта функция не может быть использована, так как ее взаимодействие с другими функциями может привести к конфликтам в функционировании (например, когда одновременно включаются функции HOLIDAY и SUPER FREEZE). В этом случае необходимо учитывать установленный порядок для более удобного использования изделия. Функция SUPER FREEZE имеет два режима включения (смотрите параграф, посвященный регулировки морозильной камеры).

Включить/выключить режим DEMO:

Для демонстрации функционирования дисплея при выключенном изделии можно включить режим DEMO.

Включение:

- поверните рукоятку РЕГУЛЯТОРА МОРОЗИЛЬНОЙ КАМЕРЫ и ВКЛ./ВЫКЛ. ИЗДЕЛИЯ на ВЫКЛ;
- держите нажатыми обе кнопки "Select" и "Mode" примерно в течение 5 секунд вплоть до включения звукового сигнала и начала мигания надписей "OFF" и "OFF" на дисплее. Эти надписи будут мигать до тех пор, пока будет включен режим DEMO.

Отключение:

- поверните рукоятку РЕГУЛЯТОРА МОРОЗИЛЬНОЙ КАМЕРЫ и ВКЛ./ВЫКЛ. ИЗДЕЛИЯ на ВЫКЛ;
- держите нажатыми обе кнопки "Select" и "Mode" примерно в течение 5 секунд вплоть до включения звукового сигнала и прекращения мигания надписей "OFF" и "OFF"

Функция «отпуск»

Если вы уезжаете в отпуск, не нужно отключать изделие, так как оно оснащено функцией, которая позволяет при низком расходе электроэнергии поддерживать температуру внутри холодильной камеры около 15°C для хранения косметических изделий и кремов. Температура внутри морозильной камеры устанавливается на минимальное значение (1), что достаточно для хранения продуктов. Порядок включения функции ОТПУСК см. в разделе Использование Дисплея.

Оптимальное использование холодильника

- Для регулировки температуры используйте рукоятку РЕГУЛЯТОРА ХОЛОДИЛЬНОЙ КАМЕРЫ (см. Описание).
- Нажмите кнопку SUPER COOL (быстрое охлаждение) для быстрого понижения температуры, например, когда вы заполняете камеру большим количеством продуктов. Эта функция автоматически отключается, по истечении установленного времени.
- Помещайте в холодильник только холодные или едва теплые продукты, но не горячие (см. Предосторожности и рекомендации).
- Помните, что приготовленные продукты хранятся не дольше сырых.
- Не помещайте в холодильник жидкости в ёмкостях без крышки: это приводит к повышению влажности в холодильной камере с последующим образованием конденсата.

Оптимальное использование морозильной камеры

- Для регуляции температуры используйте рукоятку РЕГУЛЯТОРА ТЕМПЕРАТУРЫ и ВКЛ./ВЫКЛ. ИЗДЕЛИЯ (см. Описание).
- Не замораживайте повторно полностью или частично размороженные продукты, так как они должны быть приготовлены и употреблены в пищу в течение 24 часов после их разморозки.
- Не помещайте свежие замораживаемые продукты рядом с уже замороженными. Поместите свежие продукты в верхнее отделение ЗАМОРАЖИВАНИЕ И ХРАНЕНИЕ, в котором температура ниже -18°C , что способствует их быстрому замораживанию.
- Не помещайте в морозильную камеру герметично закрытые стеклянные бутылки с жидкостью, так как они могут взорваться.
- На табличке с техническими характеристиками, расположенной в левом нижнем углу холодильной камеры, указан максимальный объем замораживаемых продуктов в день (например: кг/ 24 ч – 4).
- Порядок замораживания (если морозильная камера уже в рабочем режиме):
 - Для небольшого количества продуктов, не заполняющего максимальный объем, указанный на табличке с техническими данными (расположенной в левом нижнем углу рядом с овощным отсеком), включите на дисплее функцию SUPER FREEZE в режиме “24 часа” и поместите в камеру продукты для замораживания. Для включения этой функции нажмите кнопку MODE несколько раз вплоть до начала мигания символа SUPER FREEZE, затем нажмите кнопку SELECT для включения функции. По истечении 24 часов или по достижении оптимальной температуры функция быстрой заморозки автоматически отключается.
 - Для большого количества замораживаемых продуктов (вплоть до заполнения всего максимального объема, указанного на табличке с техническими данными, расположенной в левом нижнем углу рядом с овощным отсеком), включите на дисплее функцию SUPER FREEZE в режиме “48 часов”. Для включения этой функции нажмите кнопку MODE несколько раз вплоть до начала мигания символа SUPER FREEZE, затем держите нажатой больше 3 секунд кнопку SELECT для включения функции (символ SUPER FREEZE начнет редко

мигать). По прошествии 24 часов символ функции перестанет мигать и будет гореть фиксированно, на данном этапе вы можете продукты поместить в морозильную камеру. Еще через 24 часа эта функция автоматически отключится.

- Если в морозильной камере требуется больше места, Вы можете вынуть ящики из гнезд и разместить продукты в освободившемся пространстве.

! Избегайте открывания двери морозильной камеры в процессе замораживания.

! В случае внезапного отключения электропитания или неисправности не открывайте дверь морозильной камеры: таким образом замороженные продукты сохранятся без вреда примерно в течение 9-14 часов.



охлажденной.

ICE PARTY: служит для охлаждения бутылок с напитками или шампанским до оптимальной температуры. Поместите бутылку в специальное ведерко в камере ЗАМОРАЖИВАНИЯ И ХРАНЕНИЯ. Ведерко может быть использовано для подачи бутылки на стол, сохраняя ее

Техническое обслуживание и уход

RU

Отключение электропитания

Перед началом чистки или технического обслуживания изделия необходимо отключить изделие от сети электропитания:

1. поверните рукоятку РЕГУЛЯТОРА МОРОЗИЛЬНОЙ КАМЕРЫ и ВКЛ./ВЫКЛ. ИЗДЕЛИЯ на ВЫКЛ.;
2. выньте вилку изделия из электрической розетки.

! Если это условие не будет соблюдено, может сработать сигнализация: это не является сигналом неисправности. Для возврата в рабочий режим установите рукоятку РЕГУЛЯТОРА МОРОЗИЛЬНОЙ КАМЕРЫ и ВКЛ./ВЫКЛ. ИЗДЕЛИЯ на нужное значение. Для отключения изделия от сети электропитания выполните операции, описанные в пунктах 1 и 2.

Уход за изделием

- Наружные, внутренние элементы и резиновые уплотнители можно протирать губкой, смоченной в теплом содовом растворе или в растворе нейтрального моющего средства. Не используйте растворители, абразивные чистящие средства, отбеливатели или аммиак.
- Съемные детали можно мыть под горячей водой с мылом или со средством для мытья посуды. Ополосните и тщательно высушите.

Предотвращение появления плесени и неприятных запахов

- Изделие изготовлено из гигиеничных материалов, не задерживающих запахи. Для сохранения этой характеристики важно, чтобы продукты были всегда плотно закрыты в своих упаковках. Это помогает также избежать образования пятен.
- Если требуется отключить изделие на длительный период, вымойте его изнутри и оставьте дверцы открытыми.

Разморозка изделия

! Строго следуйте описанным ниже инструкциям. Для разморозки изделия не используйте острые или режущие инструменты, которые могут непоправимо повредить охлаждающую циркуляцию.

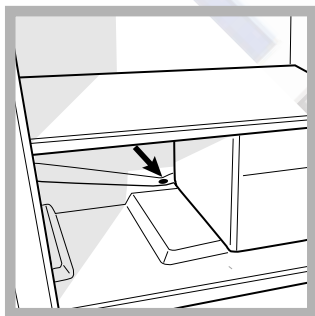

Порядок разморозки холодильной камеры
Холодильная камера оснащена системой автоматической разморозки: вода сливается в заднюю часть изделия через специальное сливное

отверстие (см. рисунок), после чего она испаряется под воздействием тепла, вырабатываемого компрессором. Единственная операция, которую следует производить регулярно - это чистка сливного отверстия для свободного слива воды.

Порядок разморозки морозильной камеры
Если толщина инея превышает 5 мм, необходимо произвести разморозку вручную:

1. поверните рукоятку РЕГУЛЯТОРА МОРОЗИЛЬНОЙ КАМЕРЫ и ВКЛ./ВЫКЛ. ИЗДЕЛИЯ на ВЫКЛ.
! Следует помнить, что при этом отключится также и холодильная камера.
2. Переложите мороженные продукты в другую морозилку или в холодное место.
3. Оставьте дверь морозильной камеры открытой до полного размораживания налета. Вы можете ускорить эту операцию, поместив в морозильную камеру емкость с теплой водой.
4. Вымойте и тщательно высушите морозильную камеру перед включением изделия.

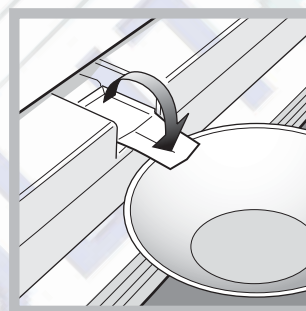

5. Некоторые изделия оснащены системой слива, сливающей воду наружу: вставьте прилагающийся скребок в специальное отверстие в основании изделия, по которому вода будет стекать в любую подходящую емкость (см. рисунок).

6. Перед помещением продуктов в морозильную камеру подождите примерно 2 часа для восстановления оптимальной температуры хранения.

Замена лампочки

Для замены лампочки освещения в холодильной камере, выньте вилку изделия из электрической розетки. Следуйте инструкциям, описанным ниже.

Отвинтите крепежный винт (B), расположенный в задней части плафона, откройте плафон с лампочкой (A), как показано на рисунке (см. рисунок). Замените лампочку на новую такого же типа мощностью не более 15 Вт.

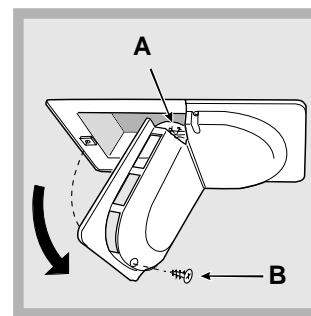

Предосторожности и рекомендации



! Изделие спроектировано и изготовлено в соответствии с международными нормативами безопасности. Необходимо внимательно прочитать настоящие предупреждения, составленные в целях вашей безопасности.

 Данное изделие соответствует следующим Директивам Европейского Сообщества:
-73/23/CEE от 19/02/73 (Низкое напряжение) с последующими изменениям;
- 89/336/CEE от 03/05/89 (Электромагнитная совместимость) с последующими изменениями;
- 2002/96/CE.



Общие правила безопасности

- Данное изделие предназначается для непрофессионального использования в домашних условиях.
- Изделие предназначено для хранения и замораживания продуктов, может быть использовано только взрослыми людьми в соответствии с инструкциями, приведенными в данном техническом руководстве.
- Запрещается устанавливать изделие на улице, даже под навесом, так как воздействие на него дождя и грозы является чрезвычайно опасным.
- Не прикасайтесь к изделию влажными руками, а также находясь босиком или с мокрыми ногами.
- Не прикасайтесь к внутренним комплектующим циркуляции хладагента: существует опасность ожогов или порезов.
- Не тяните за провод электропитания для отсоединения вилки изделия из электрической розетки, возьмитесь за вилку рукой.
- Перед началом чистки или технического обслуживания изделия необходимо вынуть вилку из электророзетки. Для отсоединения изделия от сети электропитания не достаточно повернуть рукоятку регуляции температуры в положение OFF (выключено).
- В случае неисправности категорически запрещается открывать внутренние механизмы изделия с целью самостоятельного ремонта.
- Для разморозки морозильных камер запрещается использовать нерекомендованные производителем холодильника острые, режущие инструменты или электроприборы.
- Не кладите в рот кубики льда, только что вынутые из морозильной камеры.
- Данное изделие непригодно для эксплуатации лицами (включая детей) с ограниченными физическими, чувствительными или умственными способностями или не обладающими опытом и знаниями, если эти лица не находятся под контролем или обучены пользованием изделием лицом, ответственным за их безопасность. Не разрешайте детям играть с изделием.
- Не разрешайте детям играть с упаковочными материалами.

Утилизация

- Уничтожение упаковочных материалов: соблюдайте местные нормативы по утилизации упаковочных материалов.
- Европейская директива 2002/96/EC об утилизации электрического и электронного оборудования (WEEE) устанавливает правила утилизации вышедших из строя бытовых электроприборов. В целях минимизации отрицательного воздействия утилизированных приборов на окружающую среду, снижения рисков для здоровья населения, а также оптимизации процесса переработки и повторного использования материалов, сбор изношенного оборудования должен осуществляться вне рамок общегородских систем сбора и утилизации мусора. Символ «перечеркнутого мусорного ведра», нанесенный на продукцию, напоминает об обязанности соблюдения специальной процедуры утилизации бытовой техники. Потребитель может сдать изношенное оборудование в специальных пунктах приема или, если это разрешено национальными законодательствами, вернуть компании при покупке нового, аналогичного продукта. На сегодняшний день все ведущие производители бытовой техники активно работают над созданием систем сбора и утилизации изношенной бытовой техники.

Экономия электроэнергии и охрана окружающей среды

- Установите изделие в нежарком помещении с хорошей вентиляцией, вдали от прямого воздействия солнечного света и источников тепла.
- При открывании дверей холодильника старайтесь держать их открытыми как можно меньше. При каждом открывании дверей происходит значительный расход электроэнергии.
- Не помещайте в холодильник слишком много продуктов. для надлежащего хранения продуктов необходимо обеспечить свободную циркуляцию холода между ними. В случае отсутствия такой циркуляции компрессор будет работать непрерывно.
- Не помещайте в холодильник горячие продукты: это приведет к повышению температуры внутри холодильника со значительной нагрузкой на компрессор и значительным расходом электроэнергии.
- Следите за состоянием уплотнителей и прочищайте их при необходимости. Уплотнители должны хорошо прилегать к дверям, не пропуская холод (см. *Техническое обслуживание*).

Неисправности и методы их устранения

RU

Если ваш холодильник не работает. Прежде чем обратиться в Центр Технического обслуживания (см. *Техническое обслуживание*), проверьте, можно ли устранить неисправность, используя рекомендации, приведенные в следующем перечне.

Неисправности:

Возможные причины / Методы устранения:

ДИСПЛЕЙ не включается.

- Вилка не соединена с электрической розеткой или соединена плохо и не обеспечивает контакта, или отключилось электропитание.

Компрессор не запускается.

- Изделие оснащено предохранителем компрессора (см. *Включение и эксплуатация*).

Холодильная и морозильная камера вырабатывают мало холода.

- Двери плохо закрываются или повреждены уплотнители.
- Двери холодильника открываются слишком часто.
- Рукоятки РЕГУЛЯТОРОВ установлены в неправильном положении (см. *Описание*).
- Холодильная или морозильная камеры переполнены продуктами.

Продукты в холодильной камере замерзают.

- Рукоятка РЕГУЛЯТОРА ХОЛОДИЛЬНОЙ КАМЕРЫ установлена в неправильном положении (см. *Описание*).
- Продукты касаются задней стенки холодильника.

Компрессор работает непрерывно.

- Были включены функции SUPER COOL и/или SUPERFREEZE и/или ICE PARTY (см. *Описание*).
- Дверь плохо закрыта или часто открывается.
- Слишком высокая температура в помещении.

Холодильник работает слишком шумно.

- Хладагент в циркуляции производит легкий шум также при остановленном компрессоре: это не является неисправностью, а нормальным явлением.

Вода на дне холодильника.

- Засорилось сливное отверстие (см. *Техническое обслуживание*).

Сигнализация открытой дверцы

Если вы держите дверцу холодильника открытой более двух минут, лампочка внутри холодильника начнет мигать, через несколько секунд включится звуковой сигнал, который отключается, закрыв дверцу холодильника, или при помощи кнопки SELECT. Если дверца остается открытой больше 4 минут, лампочка начинает часто мигать.

Сигнализация аномального повышения температуры в морозильной камере.

1. Для сигнализации чрезмерного повышения температуры внутри морозильной камеры (например, временное отключение электроэнергии) включается звуковой сигнал, и на дисплее появляется код «A1», означающий опасное повышение температуры. Во избежание повторного замораживания разморожившихся продуктов в морозильной камере будет поддерживаться температура около 0°C, что позволит вам употребить эти продукты в пищу в течение 24 часов или заморозить их после приготовления. Звуковой сигнал может быть выключен при помощи кнопки SELECT. Для возврата в нормальный рабочий режим и отмены кода на дисплее необходимо выключить и вновь включить изделие при помощи рукоятки РЕГУЛЯТОРА МОРОЗИЛЬНОЙ КАМЕРЫ и ВКЛ./ВЫКЛ. ИЗДЕЛИЯ.
2. Если температура продолжает повышаться до опасно высоких значений, вновь включается звуковой сигнал, и на дисплее появляется другой код «A2», означающий опасное повышение температуры. Рекомендуется проверить состояние продуктов, так как может потребоваться выбросить их. В любом случае не замораживайте повторно продукты, а только после их приготовления. Во избежание повторного замораживания разморожившихся продуктов в морозильной камере будет поддерживаться температура около 0°C. Звуковой сигнал может быть выключен при помощи кнопки SELECT. Для возврата в нормальный рабочий режим и отмены кода на дисплее необходимо выключить и вновь включить изделие при помощи рукоятки РЕГУЛЯТОРА МОРОЗИЛЬНОЙ КАМЕРЫ и ВКЛ./ВЫКЛ. ИЗДЕЛИЯ.

Техническое обслуживание

Перед тем как обратиться в Центр Технического обслуживания:

- проверьте, можно ли устранить неисправность самостоятельно (см. Неисправности и методы их устранения).

RU

При обращении в Центр Технического Обслуживания необходимо сообщить:

- тип неисправности
- модель изделия (Мод.)
- номер тех. паспорта (серийный №)

Все эти данные вы найдете на табличке с техническими характеристиками, расположенной в левом нижнем углу холодильной камеры.

модель серийный номер

Mod. RG 2330		TI	Cod. 93139180000		S/N 704211801		
240 V-	Hz	150 W	W	Fuse	A	Max 15	
Total	340	75			Freez.	Capac	Class
Gross Bruto Brut		Gross Bruto Brut	Net Util Utile	Gross Bruto Brut	Poder de Cong	kg/24 h	Clase N
						4,0	Classe
Compr. Syst.	R 134 a	Test	Pressure HIGH-235				
Kompr.	kg 0,090	P.S-I.	LOW 140				
Made in Italy 13918							

Никогда не прибегайте к услугам не уполномоченных мастеров и не разрешайте устанавливать на вашу машину не оригинальные запчасти.

Продукция сертифицирована
на соответствие ГОСТам:



Р МЭК 335-1-94
Р МЭК 335-2-24-94
23511-79
Р 50033-92

Код органа
по сертификации

ME 53

195072698.02

01/2009 - Xerox Fabriano

RU

